



トヨタ フォークリフト

15TON

FD150



大型輸送時代にチャレンジする決定版リフト。



大量・大型輸送時代におけるコンテナ、鋼材、大型機械、外材などの大型荷役を豪快なパワーでグングンこなすトヨタフォークリフト15トン積。

強力な荷役性能はもちろん、操縦性、居住性、耐久性、ビス性、そして安全性においても国際水準をはるかに超えた逞しい動き者です。さらに、トップクラスの荷役・走行速度と高性能なディーゼルエンジンの大迫力で、重作業現場から信頼される大型リフトの本格派です。

● 走行・荷役速度はトップクラス

最高速度は25km/h、フォーク上昇速度は200mm/secとこのクラス最高のレベル。スピーディな動きで作業能率が大幅アップします。

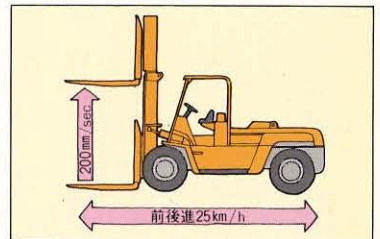

● 大きなマスト傾斜角

前傾6度、後傾12度のマスト傾斜角。走行時の安定性に優れ、傾斜地での荷扱いも手軽で安全に行なえます。

● フルパワーシフトの前後進3段ミッション

走行中の変速操作が実にスムーズ。大きな駆動力とスピードが自由自在に得られます。

● パワーの心臓部、トヨタ2D型ディーゼルエンジン搭載

パワー、耐久性、経済性は折り紙つき。重作業現場で好評の高性能ディーゼルエンジンです。



総排気量 **6,494cc**

定格出力 **110PS/2,300r.p.m**

最大トルク **37kg-m/1,800r.p.m**

<http://www.keiyou.net>

トヨタ フォークリフト 15TON

●きわだつ安定性

ホイールベースは3,500mmと国産トップクラス。走行・荷役時の安定性は抜群です。

●シャープな切れ味のステアリング

セミインテグラル型のパワーステアリングを採用。軽いハンドル操作でラクに運転操作でき、長時間稼働にもオペレーターは疲れ知らずです。

●操作が容易なトルコン

クラッチ回路の切り替えスイッチにより、ブレーキペダルと連動・非連動と使い分けが可能。連動の場合は、ブレーキペダルを踏むとクラッ

チが切れ、荷役操作時エンジンやトルコンに負担がかからず、オペレーターの疲労軽減及びトルコン油温上昇を防ぎます。また、非連動の場合は、スタート時のショックがなくインテグレーションも容易で、坂路発進時のズリ下がり心配がありません。

●良好な前方視野

チェーンは小型のウェイトチェーンを採用。前方視野がきわめて良好で、安全作業を遂行できます。

●前輪ダブルタイヤ装着

大荷重にガッチリ耐え、優れた安定性を生むダブルタイヤを標準装備しています。

●強靱なローラーマスト

全溶接構造で強靱なローラーマスト。しかも、各ローラー、チェーンホイールはすべてグリス密封式のベアリングを採用していますから、給油の手間がありません。

●抜群の耐久性を示すボディ構造

ボディは32mmの鋼板。過酷な作業条件にもビクともしないボディフレームです。

●強靱なフロント・リアアクスル

低マンガン鋳鋼製の採用により剛性をアップ。ハードな使用に充分耐えます。

仕様

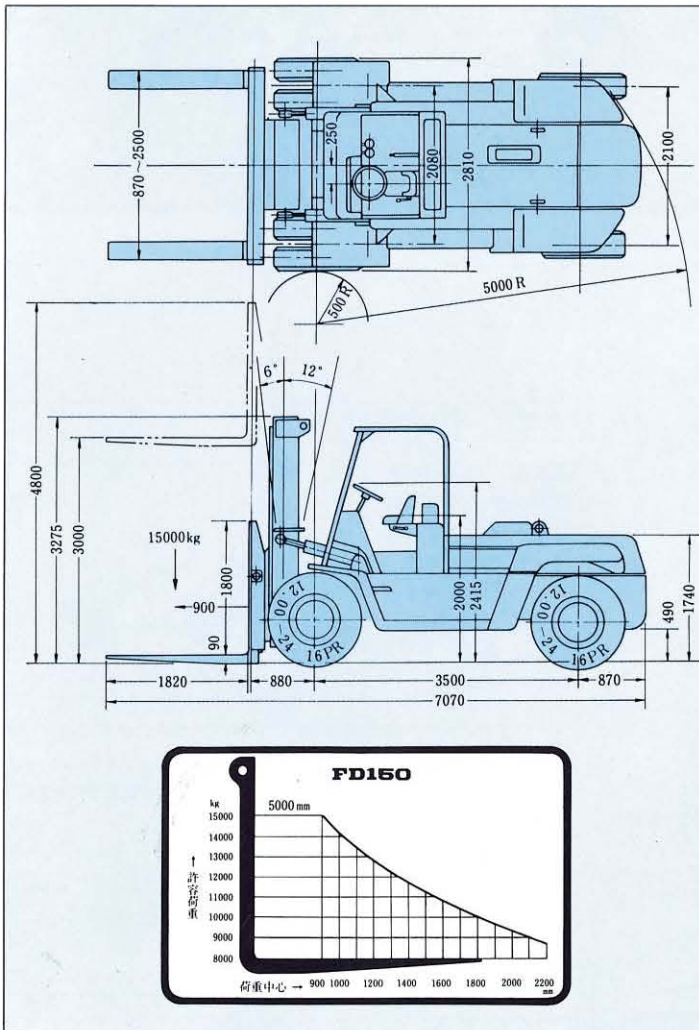

項目	単位	FD150
■性能		
荷揚能力	kg	15,000
荷重中心	mm	900
最大揚高	mm	3,000
上昇速度	mm/sec	200
マスト傾斜角(前傾)	度	6
マスト傾斜角(後傾)	度	12
走行速度 前後進共1速	km/h	8
走行速度 前後進共2速	km/h	17
走行速度 前後進共3速	km/h	25
最小旋回半径(最外側)	mm	5000
最小旋回半径(最内側)	mm	500
■エンジン		
名称・型式		トヨタ 2 D
定格出力	PS/rpm	110/2,300
最大トルク	kg-m/rpm	37/1,800
総排気量	c.c.	6,494
■主要寸法		
全長	mm	7,070
全幅	mm	2,810
全高(マスト上昇時)	mm	4,800
全高(マスト下降時)	mm	3,275
フォーク長	mm	1,820
ホイールベース	mm	3,500
トレッド(前輪)	mm	2,080
トレッド(後輪)	mm	2,100
最低地上高(デフ下)	mm	345
車両重量(ヘッドガード付)	kg	21,750
■タイヤ		
前輪(ダブルタイヤ)		12.00-24-16 PR(I)
後輪		12.00-24-16 PR(I)
■トルコン		
トルコン名称型式		オカムラ MB16

■オイルはトヨタの高級潤滑油キャッセル・オイルをお使いください。 ■本仕様は改良のため予告なく変更することがあります。なお、お問合せはトヨタ自動車販売株式会社産業車両部まで。

トヨタ自動車販売株式会社
株式会社 豊田自動織機製作所

動くサービス工場

- 安全
- 迅速
- 誠意
- 奉仕



<http://www.keiyou.net>