

トヨタ フォークリフト

5TON

●3FG50 ●3FD50 ●40-3FD50

作業効率を飛躍させる、優れた機動性。

作業時間を短縮する、この性能



優れたフォーク上昇速度と走行速度で、キビキビした機動性を発揮。余裕をもった、スピーディな作業処理をお約束します。一段と強化されたマストで耐久性も大幅にアップしました。

視界ひろびろ、セーフティワイドマスト

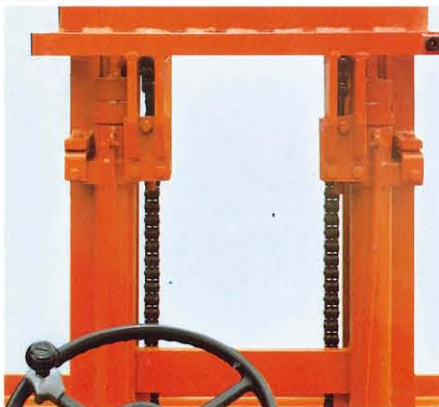

広い視界をお届けする、セーフティワイドマストを装備。リフトシリンダを左右マストの後方に配置。高い座席位置と相まって、フォーク先端の確認も容易になりました。安全で確実な作業を行っていただけます。

オペレーターの疲労を軽減、快適な運転席



ハンドルには、切れが良く、軽い操作のハイドロスタテックパワーステアリングを採用しました。頻繁な切り返しや長時間運転もラクラク行っていました。

また、フィンガータッチコントロールがえられ、作業性を向上させるフルパワーシフトトルコン、軽い踏力で確実な制動力がえられる、デュオサーボ型のパワーブレーキも標準装備。操作性の優れた、スイッチ・レバーのレイアウト、見やすい計器板、万全な振動・騒音対策などオペレーターの疲労を少なくした快適な運転席です。

体重調整装置つきサスペンションシート

長時間作業の疲労を軽減し、悪路走行でのショックを吸収する、ダンパー付サスペンションシートを標準装備。体重調整装置つきですから、さらに快適になりました。



安全性・耐久性バツグン、ロングライフタイヤ

前輪には走行・作業時の安定性を考え、ダブルタイヤ仕様を採用しました。耐摩耗性に優れたロングライフタイヤですから、耐久性も抜群。



点検・整備もカンタン、ティルトキャブ方式

前方に大きく開くティルトキャブ方式ですから、日常の点検や整備を気軽に行っていただけます。ヘッドガード一体構造で安全性も向上しました。





豊富なアタッチメント・オプション部品

アタッチメント

●フルフリー三段マスト ●マニュアルフォークシフター ●ハイドロフォークシフター ●サイドシフトフォーク ●ピンジドフォーク ●クレーン ●ラム ●全回転フォーク ●ロールクランプ

オプション部品

●プロパン装置（ディーゼル車を除く） ●煙突マフラ ●高出力オルタネータ ●ユニークタイヤ ●前面ガラス ●スチールキャビン

2F	2H	2D
ガソリンエンジン	ディーゼルエンジン	ディーゼルエンジン
		
耐久性に優れ、粘り強い高出力、高トルク型ガソリンエンジン	始動性バツグン、振動を押えたレスポンスの良さが自慢のエンジン	過酷な作業もラクラク、余裕あるパワーとネバリを誇るエンジン



トヨタ フォークリフト 5TON仕様

項目	単位	ガソリン車		ディーゼル車	
		3FG50	3FD50	40-3FD50	
●性能					
荷揚能力	kg	5,000		5,000	
荷重中心	mm	600		600	
最大揚高	mm	3,000		3,000	
フリーリフト	mm	200		200	
上昇速度	mm/sec	360	370	380	
マスト傾斜角	前傾度	10		10	
	後傾度	12		12	
走行速度	前進1速	km/h	8	8	11
	2速	km/h	22	22	24
	後進1速	km/h	8	8	12
	2速	km/h	22	22	26
最小旋回半径	最外側	mm	3,300	3,300	
	最内側	mm	380	380	370
●エンジン					
名称・型式		トヨタ 2 F	トヨタ 2 H	トヨタ 2 D	
定格出力	PS/r.p.m	67/2,100	70/2,200	98/1,800	
最大トルク	kg-m/r.p.m	26/1,200	24/1,600	40/1,600	
総排気量	cc	4,230	3,980	6,494	
●主要寸法					
全長	mm	4,665		4,665	
全幅	mm	1,940	1,940	1,960	
全高	マスト上昇時	mm	4,370	4,370	
	マスト下降時	mm	2,505	2,520	
ホイールベース	mm	2,200	2,200	2,200	
トレッド	前輪	mm	1,445	1,445	
	後輪	mm	1,670	1,670	
最低地上高(トルコンガード下)	mm	170	170	185	
車両重量	kg	7,680	7,710	8,060	
●タイヤ					
前輪(ダブル)		7.50-16-12PR(I)	7.50-16-12PR(I)	8.25-15-12PR(I)	
後輪		7.50-16-12PR(I)	7.50-16-12PR(I)	8.25-15-12PR(I)	
●トルコン					
トルコン名称型式		オカムラム15	オカムラム15	オカムラムI16	

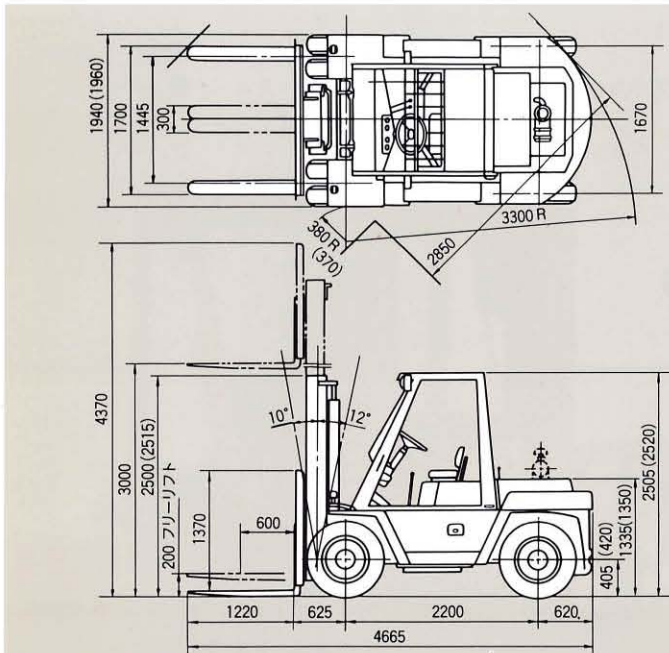

注) ()は40-3FD50の数字。40-3FD50はウェイト上にサイクロンエアクリーナが装備されます。

荷重曲線

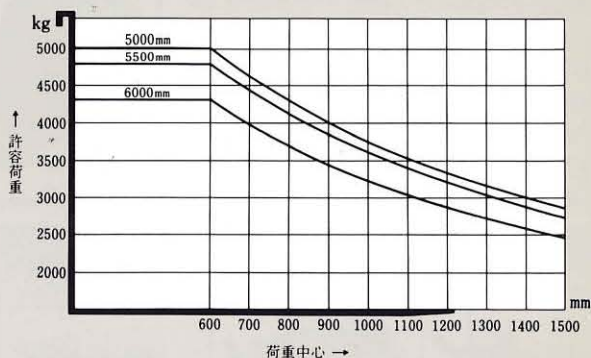

■本仕様は改良のため予告なく変更することがあります。

TOYOTA

トヨタ自動車株式会社 お客様相談センター
 お問い合わせ、ご相談は ●名古屋(本部) 052(952)3333
 右記へお願いいたします。 ●東京 03(817)7333
 ●大阪 06(252)2255

本部住所 〒461 名古屋市東区泉一丁目23の22

<http://www.keiyou.net>

50322 5707 ㊞