



トヨタ フォークリフト

STON

3FD50

3FG50

40-3FD50



<http://www.keiyou.net>

重作業に冴える強烈なパワー。

鋼材・木材・コンテナなど重量物の荷役運搬作業に粘りある力強いパワーを発揮するトヨタフォークリフト5トン積。過酷な作業をもともしない頑強なボディに、抜群の機動力がプラスされ、タフに作業現場で活躍します。さらに、使い易さや安全性など「オペレーター尊重思想」も一段と充実。トヨタが誇るフォークリフトの本命として、大型・大量化する荷役業界の能率向上に挑戦します。

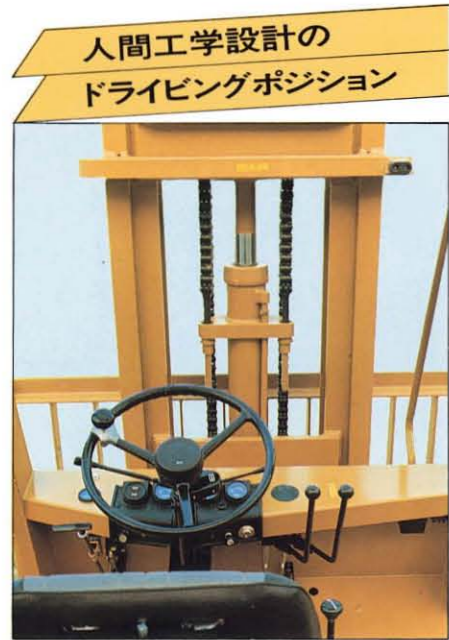

人間工学設計の ドライビングポジション

● **良好な前方視野**
マスト内幅が516mmとワイドな前方視野。また、運転席が高いためフォーク先端が見やすく、作業状態は容易に確認できます。

● **切れ味鋭いパワーステアリング**
ハンドル操作が実に軽快で、シャープに切れるハイドロスタティックパワーステアリング。ハンドル回転数が少なくすみ、頻繁な切り返しにもオペレーターは疲労を感じません。

● **インストルメントパネル**
つや消し塗装をほどこした亜鉛ダイキャスト製の計器板にI.S.O.絵文字を配するなど、各計器類は見易く、スイッチ・レバー類はさらに使い易く配置されています。



● **座り心地の良いシート**
長時間稼働による身体への影響を少なくし、悪路走行でのショックを吸収。オペレーターの疲労軽減に役立つ快適なシートです。

● **頑丈なヘッドガード**
労働安全衛生規則に合致し、強度が自慢のヘッドガードを標準装備しています。

● **操作が軽快なパワーシフト付トルコン**
トルコンインチャングに油圧式を採用。発進時のショックを緩和し、インチャング操作が実にスムーズです。

優れた安定性

前・後輪トレッドがともに大きく、また重心高が低い。そのため荷役時の安定性は抜群。重量物の荷役作業が安心して行なえます。

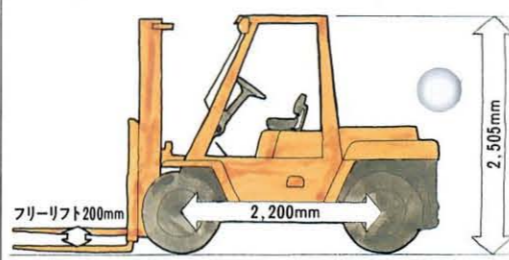

● **フリーリフト量を設定**
天井の低い場所でも充分機動性を発揮できるフリーリフト量を設定しています。

確実な制動能力

油圧倍力装置（ブースター）付きのセントラルハイドロリックブレーキを採用。わずかな踏力で確実な制動効果が得られます。

点検・整備が容易

ヘッドガードと兼用のティルトキャブ方式を採用。開閉操作はワンタッチででき大きく開放します。エンジンルーム内の点検・整備がきわめて手軽です。

群を抜く機動性

3,300mmの最小旋回半径に加え、最高走行速度も25km/hとはやく、狭い場所での重作業をスピーディに処理します。

最小旋回半径 ————— 3,300mm
最高走行速度 ————— 25km/h
フォーク上昇速度（無負荷時） — 370mm/sec
(3FG50は360mm/sec)



強じんなボディ構造



燃料タンク・作動油タンク・前後フェンダステップなどと溶接一体構造のボディフレーム、そして大荷重に耐えるフロントアクスル、悪路走行にもビックともしないリヤアクスルなどすべてが酷使に耐える頑丈設計です。

強力パワーを発揮する 高性能エンジン

トヨタ2H型ディーゼルエンジン

長時間稼働に余裕あるパワーを発揮するトヨタ2H型ディーゼルエンジンを搭載。ディーゼル特有の振動が少なく、また寒冷地での始動性や経済性に優れた高性能エンジンです。



総排気量	3,980cc
定格出力	70ps/2,200r.p.m.
最大トルク	24kg-m/1,600r.p.m.

● **ガソリン車を用意**
ねばり強く、耐久性などに優れた高出力ガソリンエンジンです。



40-3FD50

過酷な作業にねばり強さを発揮するトヨタ2D型ディーゼルエンジン搭載の40-3FD50。ダイナミックなボディにもかかわらず、スピーディな動きで作業効率が大きく向上します。

総排気量	6,494cc
定格出力	80ps/1,900r.p.m.
最大トルク	33kg-m/1,400r.p.m.
フォーク上昇速度（無負荷時）	380mm/sec
最高走行速度 前進	24km/h
後進	26km/h

全天候型（キャビン付）もあります

雨・風など悪条件下での荷役作業を能率的に処理します。

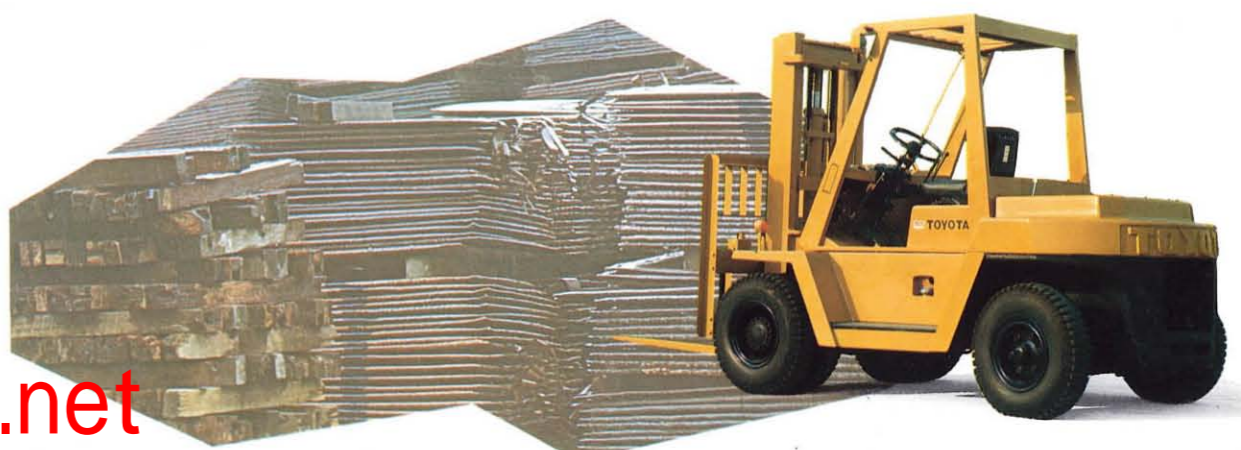

<http://www.keiyou.net>

トヨタ フォークリフト 5TON 仕様

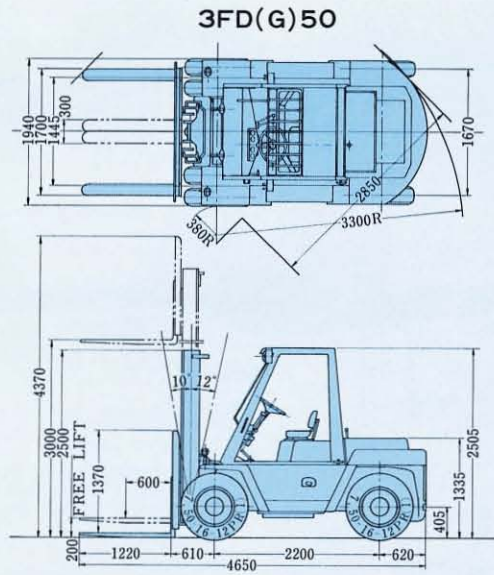

3FD(G)50

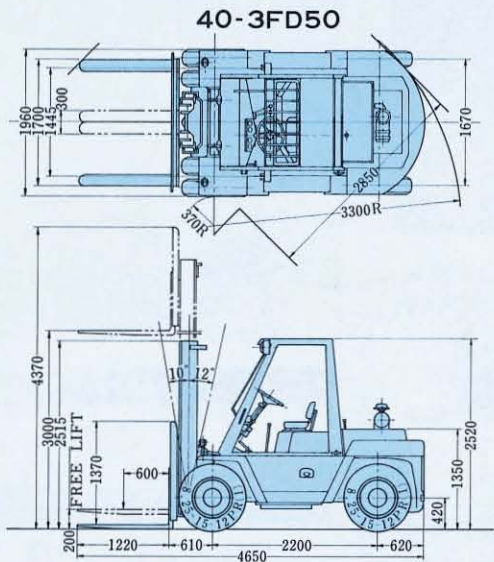

40-3FD50

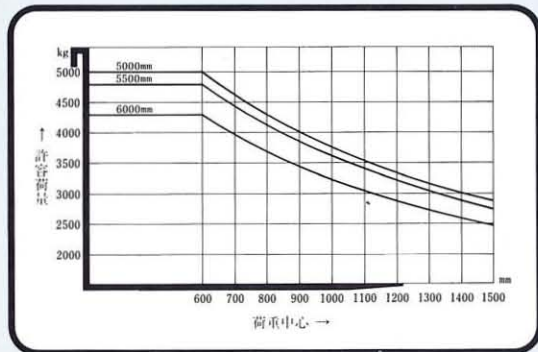

項目	単位	3FD50	3FG50	40-3FD50
■性能				
荷揚能力	kg	5,000	5,000	5,000
荷重中心	mm	600	600	600
最大揚高	mm	3,000	3,000	3,000
フリーリフト	mm	200	200	200
上昇速度	mm/sec	370	360	380
マスト傾斜角(前傾)	度	10	10	10
" (後傾)	度	12	12	12
走行速度 前進1速	km/h	9	9	11
" 2速	km/h	25	25	24
" 後進1速	km/h	9	9	12
" 2速	km/h	25	25	26
最小旋回半径(最外側)	mm	3,300	3,300	3,300
" (最内側)	mm	380	380	370
■エンジン				
名称・型式		トヨタ2H	トヨタ2F	トヨタ2D
定格出力	PS/rpm	70/2,200	67/2,100	80/1,900
最大トルク	kg-m/rpm	24/1,600	26/1,200	33/1,400
総排気量	cc.	3,980	4,230	6,494
■主要寸法				
全長	mm	4,650	4,650	4,650
全幅	mm	1,940	1,940	1,960
全高(マスト上昇時)	mm	4,370	4,370	4,370
" (マスト下降時)	mm	2,505	2,505	2,520
ホイールベース	mm	2,200	2,200	2,200
トレッド前輪	mm	1,445	1,445	1,445
" 後輪	mm	1,670	1,670	1,670
最低地上高	mm	170	170	185
車両重量	kg	7,280	7,250	7,600
■タイヤ				
前輪(ダブル)		7.50-16-12PR(I)	7.50-16-12PR(I)	8.25-15-12PR(I)
後輪		7.50-16-12PR(I)	7.50-16-12PR(I)	8.25-15-12PR(I)
■トルコル				
トルコン名称型式		オカムラM15	オカムラM15	オカムラMI16
■その他				
ヘッドガード		標準装備	標準装備	標準装備

■オイルはトヨタの高級潤滑油キャッスル・オイルをお使いください。■本仕様は改良のため予告なく変更することがあります。なお、お問合せはトヨタ自動車販売株式会社産業車両部まで。

 働く人を大切に
トヨタ自動車販売株式会社
株式会社 豊田自動織機製作所

動くサービス工場

- 安全
- 迅速
- 誠意
- 奉仕



<http://www.keiyou.net>

50312 5211Ⓢ