

900kg

ガソリン 2FGL9 (小特仕様車)・2FG9

ディーゼル 2FDL9 (小特仕様車)・2FD9

1トン車に迫る荷役能力と機敏な小回り性を誇るトヨタフォークリフト900kg積に、燃費のよいディーゼルタイプを追加。作業内容に合わせた機種選択がさらにワイドになりました。デザインも面構成と直線的なラインを強調して、機能美と安定性をより充実。また、ヘッドガードを装備するとともに、走行時の前方視野をさらに広くするためセーフティワイドマストをオプションとして設定するなど、オペレーターの安全対策と作業能率アップを追求した精鋭の実力車です。



セーフティワイドマスト(オプション)



ガソリン車にディーゼル車を加えて一層荷役作業の範囲を広めました。

■疲れ知らずの運転席まわり

長時間稼働に疲労はつきものです。しかしトヨタはオペレーターの疲労を少しでも軽減し、より安全に、よりスピーディに、より能率よく作業をすすめるため様々な工夫をしています。たとえば、操作が軽やかなステアリングやわずかな踏力で強力に制動するブレーキ(8"デュオサーボ自動調整式)の採用、あるいはシフトレバーやメーター類を操作しやすく見やすい場所に配

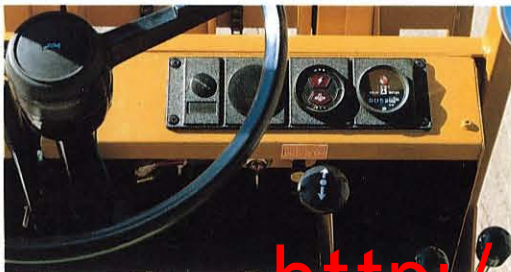

置するなど、トヨタフォークリフト900kg積はオペレーターの疲労度を少なくし、なおかつ強力なパワーを得られるよう設計してあります。(パワーメーターはオプション)



■点検・整備が手軽

エンジンフードは全開放型を採用。日ごろの点検・整備がより簡単に、スムーズに行なえるため、ロスタイムが少なくなります。

■安全性もさらに追究

走行時にエンジンフードがはずれないようロックを標準設定するとともに、燃料給油口をフレーム上面に埋め込み、オーバーロー時に油がエンジンルームに



流入するのを防止するなど、安全対策も完備。

■セーフティワイドマスト(オプション)

前方視界を広げたセーフティワイドマストをオプションとして設定。ワイドな視界は、作業をより安全に、確実にスピーディにします。

トヨタ フォークリフト 900kg

ガソリン **2FGL9・2FG9**

ディーゼル **2FDL9・2FD9**

■狭い場所で機動力を発揮できるコンパクトボディ
トヨタフォークリフト900kg積は小さな旋回半径、軽い自重、全高1,995mmとコンパクト。しかも荷役能力と機動力は1トン車に迫るものがあります。また、自慢の小回り性をフルに活用して狭い場所でもテキパキと稼動し、大工場から商店まであらゆる荷役作業の現場で大活躍。

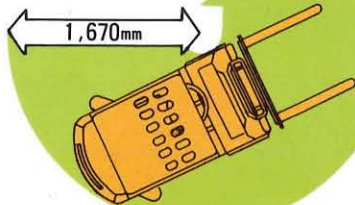

■オプション

- セーフティワイドマスト ●フルフリーマスト
- ダブルタイヤ ●タイヤチェーン ●アワメーター

■アタッチメント

- ダンピングフォーク ●鶏糞バケット付ダンピングフォーク

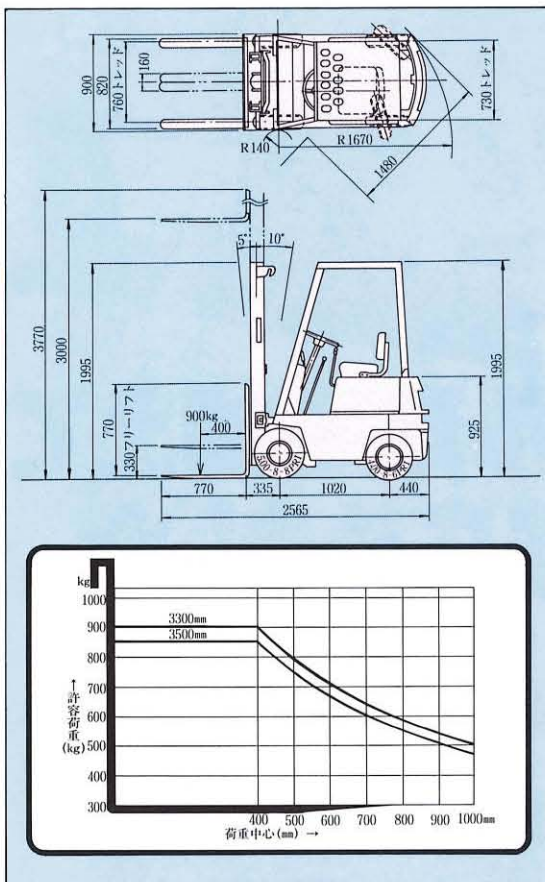

ガソリンエンジン3P

定格出力 28ps/2,700r.p.m.
最大トルク 8.6kg-m/2,200r.p.m.
総排気量 1,345cc.

3Pエンジンは出力、耐久力、ねばりに卓抜した性能を発揮。また、大気汚染防止のためフローバイガス環元装置（P・C・V装置）を装着し、公害対策へも対応しています。

ディーゼルエンジンV1502

定格出力 24ps/2,450r.p.m.
最大トルク 9kg-m/1,400r.p.m.
総排気量 1,487cc.

とくに低温時の始動に優れたパワーを発揮するV1502型エンジンは、燃費や騒音の点でも他のディーゼルに比べ、非常に有利。しかも、低速高トルクを実現した、たのしい産業車両用エンジンです。

項目	単位	2FGL9	2FDL9
■性能			
荷揚能力	kg	900	900
荷重中心	mm	400	400
最大揚高	mm	3,000	3,000
フリーリフト	mm	330	330
上昇速度	mm/sec	300	300
マスト傾斜角(前傾)	度	5	5
マスト傾斜角(後傾)	度	10	10
走行速度(前進)	km/h	10	10
走行速度(後進)	km/h	10	10
最小旋回半径(最外側)	mm	1,670	1,670
最小旋回半径(最内側)	mm	140	140
■エンジン			
名称・型式		トヨタ3P	クボタV1502
定格出力	ps/r.p.m.	28/2,700	24/2,450
最大トルク	kg-m/r.p.m.	8.6/2,200	9/1,400
総排気量	c.c.	1,345	1,487
■主要寸法			
全長	mm	2,565	2,565
全幅	mm	900	900
全高(マスト上昇時)	mm	3,770	3,770
全高(マスト下降時)	mm	1,995	1,995
フォーク長	mm	770	770
ホイールベース	mm	1,020	1,020
トレッド前輪	mm	760	760
トレッド後輪	mm	730	730
最低地上高(デフ下)	mm	90	90
車両重量(ヘッドガード付)	kg	1,580	1,660
■タイヤ			
前輪		5.00-8-8-PR(I)	5.00-8-8-PR(I)
後輪		4.00-8-6-PR(I)	4.00-8-6-PR(I)
■ダブルタイヤ付			
全幅	mm	1,225	1,225
トレッド(前輪)	mm	930	930
車両重量(ヘッドガード付)	kg	1,610	1,690
タイヤ(前輪)		5.00-8-8-PR(I)	5.00-8-8-PR(I)

ハイマストなど小特適用範囲の型式は、2FG9もしくは2FD9になります。

■オイルはトヨタの高級潤滑油キャッスル・オイルをお使いください。■本仕様は改良のため予告なく変更することがあります。なお、お問合せはトヨタ自動車販売株式会社産業車両部まで。



働く人を大切に
トヨタ産業車両

トヨタ自動車販売株式会社
株式会社豊田自動織機製作所

動くサービス工場

- 安全
- 迅速
- 誠意
- 奉仕



<http://www.keiyou.net>

50155 5605S