

トヨタ フォークリフト

15-24TON

エンジン式フォークリフト



TOYOTA
<http://www.keiyou.net>

力強さと機動性が、高次元で結実。 コンパクトなボディにハイパワーを秘めた トヨタ超大型フォークリフト。

「ハイパワー＝大型化」という図式を越えて、
チカラと使いやすさの両立へ。
パワー・スピードを飛躍的に高める一方で、
港湾内道路のゲート通行もクリアする
コンパクトさを実現しました。
テキパキと小回りのきく機動性が、
作業範囲の拡大に、仕事の早さに結実します。



公道走行もOKの
コンパクトな設計。
●大特車検取得可能
●有料道路通行可能

(22・24トン積車)

15・16 TON

コンパクト
タイプ

船内荷役に優れた機動力を発揮する
コンパクトタイプ15トン・
国内初の16トン車をシリーズ設定
(3FDE150/160)

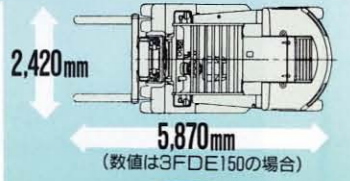

210

ps/
2,000rpm

●定格出力
直噴エンジンがたたき出す
驚異のビッグパワー

260

mm/sec

●フォーク上昇速度
オイルポンプの容量アップなどでトップクラスの
フォーク上昇速度を実現

豪快なパワーと
スピードを支える
優れた強心臓を搭載。

32

km/h

●走行速度
公道走行も考慮した
クラストップレベルの走行スピード

並みはずれたパワーを、
コンパクトなボディに凝縮。

- 全幅 3,050mm
- 全高 3,800mm
- 最小旋回半径 5,900mm

※数値は、22・24トンの場合

SUPER

LIFT

<http://www.keiyou.net>

ビッグなパワーを軽快に使いこなせる、 数々の快適機能を搭載。

■スムーズ・安全に作業できる広視界マスト

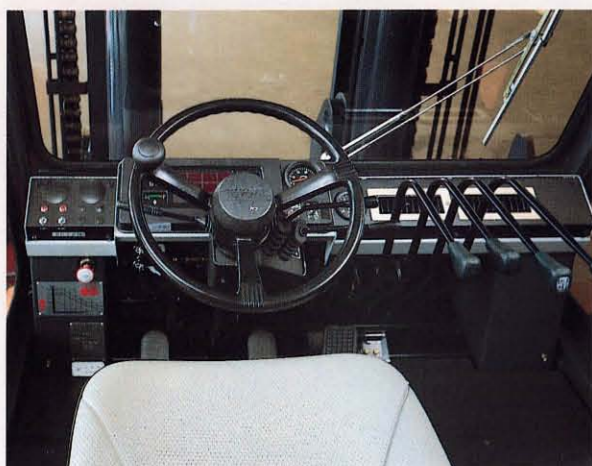

セーフティワイドマストを標準装備することにより、前方視界が格段に向上。フォークの先端も容易に確認できるため、安心して作業が行えます。(右側シフトレバー位置はオプション)

■オペレーターをアシストする先進技術



● **ティルトステアリング**
● **荷役レバー** (右側シフトレバー位置はオプション)
● **電磁シフトレバー** (15-20トンはオプション、右側シフトレバー位置はオプション)



● **大型エアコン** (オプション)
● **スプリング式駐車ブレーキ** (コンパクト15・16トンは除く)

ティルトステアリング、軽いタッチの操作系、ワンタッチ式駐車ブレーキなど、オペレーターの疲労を軽減する工夫が満載されています。

■抜群のフィット感を実現した多機能サスペンションシート



シート高、前後位置、バックレストの角度、体重調整、回転機能も装備。抜群の座り心地とフィット感で快適な作業を約束します。
(コンパクト15・16トン、15-20トンはオプション)

■低振動・低騒音化を実現するフルフローティングシステムと遮音構造

エンジンフルフローティングを採用すると同時に、運転席をエンジンルームから分離。快適な運転空間を実現しました。



サービス性、信頼性を大きく高める トヨタならではの細心配慮。

■集中一式コンビネーションメーター & OKモニター



メーターボックスに各種メーター類とウォーニングランプ類を見やすくまとめました。エンジンまわりやブレーキ系統の状況がひと目で確認でき、安心して作業を進めることができます。

(右側シフトレバー位置はオプション)

■確かな制動力を誇るブレーキシステムと防塵性に優れたリヤアクセル

確実な制動力となめらかな制動フィーリングを両立する、業界初の2系統ブレーキシステムを装備。しかも、万一の異常が生じた場合にも1/2の制動力を維持し、安全性も抜群。また、リヤアクセルは塵や埃をシャットアウトする密閉構造を採用。信頼性と耐久性を大幅に高めました。(22・24トン)

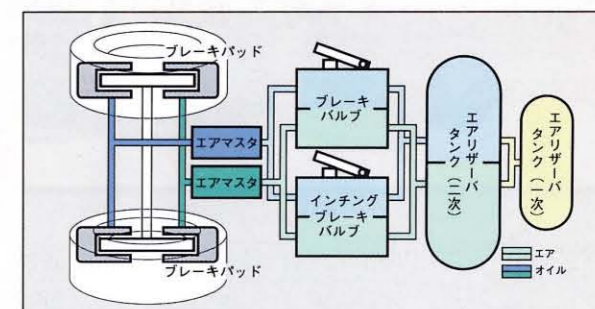

■スムーズな作業環境へ、安全の気くばりも万全



●強靭なヘッドガード

オペレーターを安全に守るヘッドガードを装置。溶接一体構造で強靭なもの。ヘッドクリアランスも大きく、作業はラクラク。また、降雨時に備え、雨だれ防止用の雨どいを設けています。



●メンテナンスのラクなダンパー付大型エンジンフード (22・24トン)



●給油の手間を減少する480ℓの大型燃料タンク (22・24トン)
●頻繁な乗り降りも良好なすべり止め付ワイドステップ

●快適な居住性、スチールキャビン

(20・22・24トン標準装備)
低振動、低騒音のフローティング式で、運転席の安全性を高め、快適な居住空間を演出。防熱用に二重天井を採用しています。また、ヒータや風量3段切替式のエアコンをオプション設定しています。



●乗降時に燃料の残量を確認できるフューエル・ゲージ

●フレッシュな外気を導入、サイクロン・エアクリナー
(コンパクト15・16トンは除く)

●冷却水の点検・補充を容易にするため、ラジエータリザーブタンクを装備

開発の原点は、オペレーターにある。
“ヒューマンテクノロジー”から生まれた、
最新の快適機能と信頼装備。

<http://www.keiyou.net>

大型化する現場のニーズに 先進技術で応えます。

船内の荷役に優れた機動性を
発揮するコンパクトタイプ

15/16 TON



スピーディーに仕事をこなす
大型荷役のエキスパート

15/18/20 TON



すばやく、確実に荷役作業を推進。
クラスを越えたスーパーリフト

22/24 TON



仕様

符号	項目	単位	コンパクト15TON	コンパクト16TON	15TON	18TON	20TON	22TON	24TON	
			3FDE150	3FDE160	2FD150	2FD180	2FD200	FD220	FD240	
●性能										
A	荷揚能力	kg	15,000	16,000	15,000	18,000	20,000	22,000	24,000	
B	荷重中心	mm	600	600	900	900	1,250	1,250	1,250	
C	最大揚高	mm	3,000	3,000	3,000	3,000	3,000	3,000	3,000	
	上昇速度(負荷時)	mm/sec	340	290	240	240	200	260	260	
D	マスト 傾斜角	前傾度	6	6	6	6	6	6	6	
E		後傾度	12	12	12	12	12	12	12	
	走行速度 (前・後進)	1速	km/h	8(8)	8.5(8.5)	8	9	8	7	7
		2速	km/h	25.5(25.5)	26.5(26)	16	18	16	12	12
		3速	km/h	<33(32.5)>	<34(33.5)>	32	33	32	21	21
		4速	km/h	—	—	—	—	—	32	32
F	最小旋回半	最外側	mm	4,350	4,450	5,200	5,300	5,950	5,900	
G		最内側	mm	380	330	510	490	570	500	
●エンジン										
	名称・型式		日野H07D	日野H07D	日野H06C-T	日野H06C-T	日野H06C-T	日野EK100	日野EK100	
	定格出力	ps/rpm	140/2,150	140/2,150	140/2,150	140/2,150	155/2,150	210/2,000	210/2,000	
	最大トルク	kg-m/rpm	49/1,600	49/1,600	48/1,600	48/1,600	53/1,600	82/1,400	82/1,400	
	総排気量	cc	7,412	7,412	6,485	6,485	6,485	13,267	13,267	
●主要寸法										
H	全長	mm	5,870	5,970	7,290	7,460	8,805	8,735(8,720)	8,740(8,725)	
I	フォーク長	mm	1,220	1,220	1,820	1,820	2,440	2,440	2,440	
G	全幅	mm	2,420	2,480	2,885	2,910	3,035	3,050	3,050	
K	全高	マスト上昇時	mm	4,700	4,720	5,040	5,290	5,450	5,300	5,300
		マスト下降時	mm	3,200	3,220	3,540	3,790	3,950	3,800	3,800
M	ホイールベース	mm	3,100	3,100	3,650	3,650	4,100	4,500	4,500	
N	トレッド	前輪	mm	1,740	1,760	2,140	2,140	2,180	2,180	2,180
		後輪	mm	1,875	1,865	2,240	2,240	2,440	2,440	2,440
O	最低地上高	mm	270	290	300	300	300	300	300	
	車両重量	kg	17,680<17,700>	18,370<18,390>	21,200	24,100	28,900	32,200(32,300)	33,500(33,600)	
●タイヤ										
P	前輪(ダブル)		11.00-20-16PR(1)	12.00-20-16PR(1)	12.00-24-16PR(1)	13.00-24-18PR(1)	14.00-24-24PR(1)	14.00-24-24PR(1)	14.00-24-24PR(1)	
Q	後輪		11.00-20-16PR(1)	12.00-20-16PR(1)	12.00-24-16PR(1)	13.00-24-18PR(1)	14.00-24-24PR(1)	14.00-24-24PR(1)	14.00-24-24PR(1)	

< >は3速トルコン装着車 ()はコンテナフォーク装着時

2面図

●コンパクト15・16トン

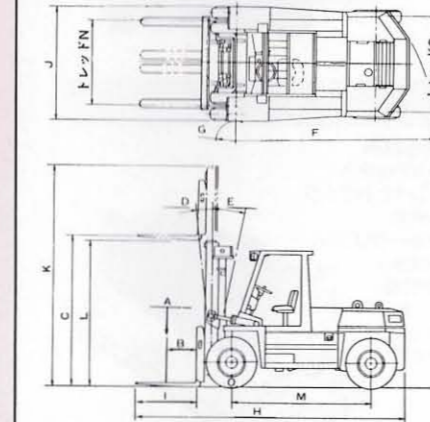

●15・18・20トン

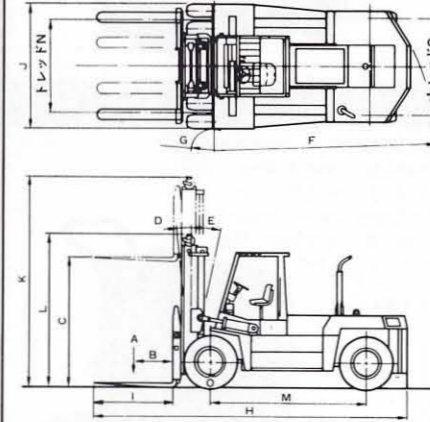

●22・24トン

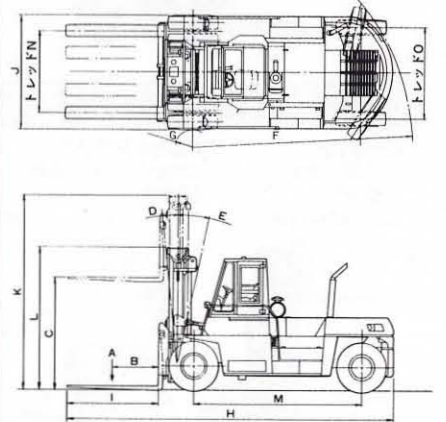

荷重曲線

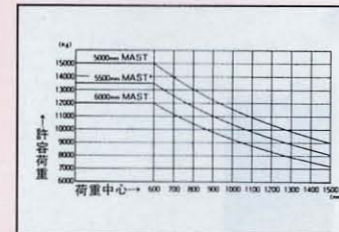

●コンパクト15トン

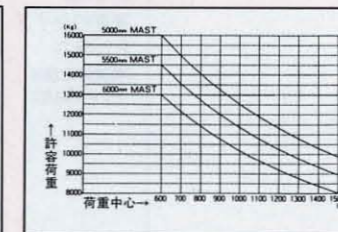

●コンパクト16トン

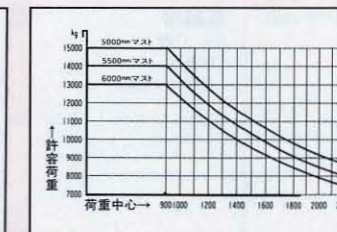

●15トン

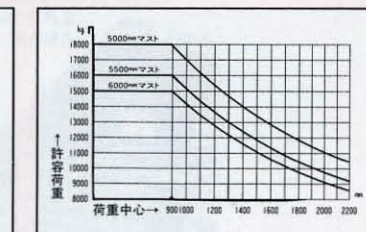

●18トン

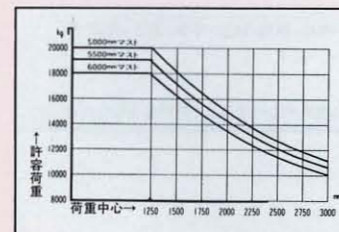

●20トン

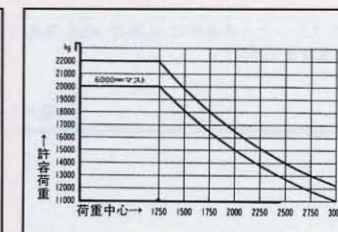

●22トン

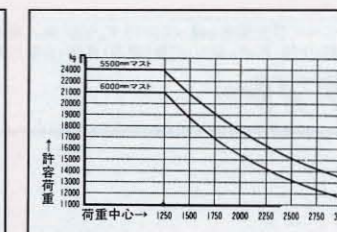

●24トン

<http://www.keiyou.net>

フォークリフトから無人物流システム・物流省力化機器まで
物流の未来を築く充実のラインナップ

<p>X500</p> <p>1～3トン積車 (写真は1.5トン積車)</p> 	<p>D300</p> <p>3.25～4.5トン積車 (写真は3.25トン積車)</p> 	<p>B300</p> <p>1～3トン積車 (写真は2トン積車)</p> 
<p>R300</p> <p>リーチタイプ 900kg・1～3トン積車 (写真は1.5トン積車)</p> 	<p>ナローエース</p> <p>ナローエース 1～1.75トン積車 (写真は1.5トン積車)</p> 	<p>ショベル</p> <p>ジョブサン 300～800kg・1トン積車 ショベルローダー 700kg・1～2.5トン積車 ジョブファイター 0.35～2.3m³車 (写真はショベルローダー 700kg積車)</p> 
<p>物流機器</p> <p>ローリフト 1～1.5トン積車 スタック 200～650kg積車</p> <p>パレットトラック 700kg・1～2.5トン積車 運搬車 300kg～500kg・1～6トン積車 シザーリフト 1～3トン積車 (写真はバッテリー式 ローリフト1.5トン積車)</p> 	<p>床面清掃機</p> <p>ハイスーパー (床面清掃機) 手押し型 清掃幅 90cm 乗車型 清掃幅120cm ハイウォッシャー (床面洗浄機) 手押し型 洗浄幅40～50cm (写真は床面洗浄機 ハイウォッシャー 洗浄幅40cm)</p> 	<p>無人搬送車</p> <p>無人搬送台車 80～5,600kg積車 無人パレットトラック 1.5トン積車 無人フォークリフト 1.5トン積車 無人牽引車 3～5トン車 (写真は300kg積 無人搬送車)</p> 
<p>ユニット式自動倉庫</p> <p>パレット式自動倉庫 1,000kg バケット式自動倉庫 50kg (写真は50kg積バケット式 自動倉庫)</p> 	<p>遠赤外線ヒーター</p> <p>工場・オフィス用 0.7～4.5KW 家庭用 0.5～1KW (写真は 工場用1.5KW)</p> 	<p>スポットクーラー</p> <p>床置きタイプ 1～2馬力 天吊りタイプ 1～5馬力 (写真は床置き タイプ1馬力)</p> 

(上記商品の他、トイーングトラクター、高所作業車、パレット、固定棚等も扱っております。なお、無人搬送車、ユニット式自動倉庫は、北海道・宮城・福島・茨城・栃木・群馬・埼玉・千葉・東京・神奈川・新潟・福井・長野・静岡・愛知・岐阜・三重・滋賀・京都・大阪・兵庫・岡山・広島・福岡・長崎・佐賀の26都道府県で販売)

トヨタ フォークリフト

■本仕様は改良のため予告なく変更する場合があります。

<http://www.keiyou.net>

このカタログに関するお問い合わせはお近くの
トヨタフォークリフト取扱い販売店または
下記のお客様相談センターへ
トヨタ自動車株式会社 お客様相談センター
全国共通・フリーダイヤル ☎ 0120-462000
所在地 〒461 名古屋市東区泉一丁目23番22号