

FD Series 13.5-23 ton

ユニキャリアの大型フォークリフト*は1957年の発売開始から今年で満60年。
最新排出ガス規制に対応したフルモデルチェンジ!!

*最大荷重10t以上

環境にやさしい - 環境への負荷を低減 -

- 最新の国内排出ガス規制適合エンジン+尿素SCRでクリーンな排出ガスを実現。NEW
- DPFレスによるメンテナンスの省力化を実現。NEW
- 最新の排出ガス規制適合で車検取得が可能。
- 燃費とCO₂排出を低減するECOモード機能を標準装備。



特定特殊自動車
排出ガス2014年基準適合車



パワフルで頼もしい - 現場が求める作業性に応える -

- 伝統のパワフルな作業性能、頑丈さと優れたバランス性能を継承。
- 密閉型湿式ディスクブレーキを標準装備。
- ショックの少ない、ゆったりとした2速発進のソフトモード (オプション) NEW
- 新設計フルオートエアコン付きキャビン (オプション) NEW



安全で心強い - 安全安心な作業のために -

- グッドビューア (全周囲モニターシステム) を標準装備 NEW
車両の真上から見るように周囲を確認し、安全作業をサポート。
- 前方フォーク視認性と後方視界の改善*で前方後方の見やすさをアップ。NEW
- タイヤ切れ角をメータパネルに表示、一目でタイヤの向きが確認可能。NEW
- 走行・荷役インターロック機能を標準装備。



*FD135~160S対応

■ ラインナップ

機種	FD135-6	FD150S-6	FD160S-6
最大荷重	13,500kg	15,000kg	16,000kg
荷重中心	600mm		

機種	FD150-6	FD180-6	FD200-6	FD230-6
最大荷重	15,000kg	18,000kg	20,000kg	23,000kg
荷重中心	900mm			

■ 外観



FD160S-6



FD230-6

※写真の車両はオプション装着車です。外観は改良のため、予告なく変更することがあります。

<http://www.keiyou.net>

■主な仕様

※本仕様は改良のため予告なく変更することがあります。

機種		FD135-6	FD150S-6	FD160S-6	FD150-6	FD180-6	FD200-6	FD230-6	
性能									
最大荷重		kg	13500	15000	16000	15000	18000	20000	23000
荷重中心		mm	600			900			
最大揚高	A	mm	3000						
上昇速度	負荷	mm	340		330	350	270	230	
	無負荷	mm	355		380	300	250		
マスト傾斜角度		deg	6-12						
最高走行速度(前進)		km/h	33						32
最小旋回半径	B	mm	4300	4450	5000	5150	5350		
寸法									
全長	C	mm	5775	5930	7315	7355	8140		
全幅	D	mm	2360		3000		3060		
全高	フォーク地上時	E	3150		3290	3545	3575	3580	
	最大揚高時	F	4650		4790	5045	5075	5080	
	ハッドガード	G	3000		3250	3280	3310	3305	
ホイールベース	H	mm	3100		3650				
トレッド	前輪	I	1695		2185				
	後輪	J	1795		2340		2300		
フォークサイズ	長さ	mm	1220		1830			2440	
	幅	mm	200		250	260	310		
	厚さ	mm	85		90		100	98	
フォーク調整間隔	L	mm	470-2210		790-2750	810-2750		950-2750	
最低地上高さ	M	mm	255		285				
重量									
車両重量(空車時)		kg	16670	17390	17780	23950	26300	28070	31800
変速機									
変速段数	前進/後進	段	3/3						
エンジン									
型式			TAD571VE			TAD870VE			
総排気量	ℓ		5.13			7.70			
定格出力	kW/rpm		129/2300			160/2200			
最大トルク	N·m/rpm		810/1200			1060/1200			
燃料			軽油(JIS K2204に準じたもの)						
排気ガス後処理装置			尿素SCR						
ブレーキ									
主ブレーキ			油圧湿式 多板ディスクブレーキ						
タイヤ									
前輪 (ダブル)			11.00-20-16PR	11.00-20-18P	12.00-24-18PR	13.00-24-20PR	14.00-24-24PR		
後輪			11.00-20-16PR	11.00-20-18P	12.00-24-18PR	13.00-24-20PR	14.00-24-24PR		

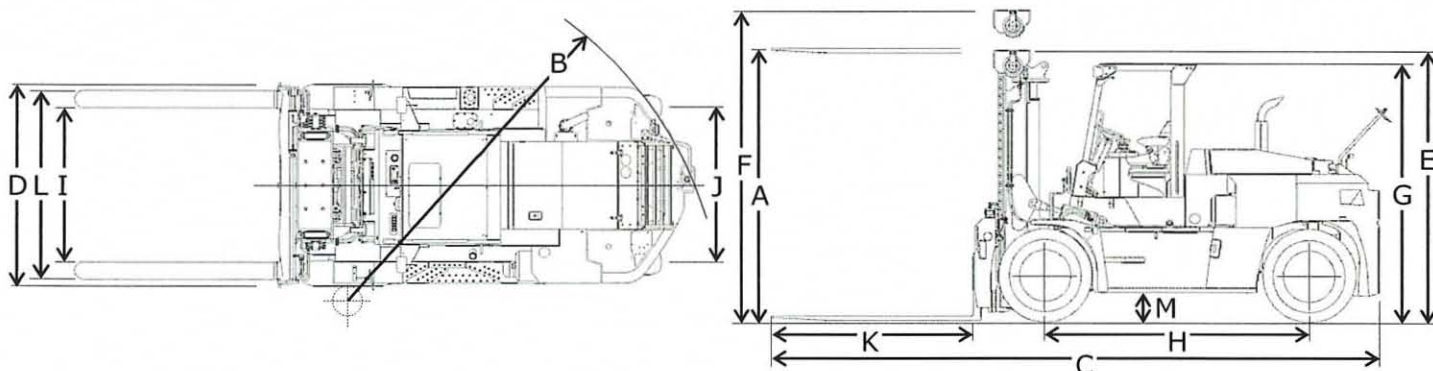

UNICARRIERS

ユニキャリア株式会社

〒212-0031 神奈川県川崎市幸区新小倉1-2

<http://www.keiyou.net>