

小型 ホイールローダー

- L3 0.3m³
- L4 0.4m³
- L5 0.5m³
- L6 0.6m³

強力

- 1 バランスのよい高出力4気筒エンジン
- L4(21.3kW)、L5/L6(27.2kW)。
 - 建設省排出ガス規制適合エンジン。

- 2 クラストップの作業性
- クラストップのけん引力とクリアランス。

	L3	L4	L5	L6
けん引力 kN(kg)	16.2 (1650)	26.5 (2700)	32.3 (3300)	32.3 (3300)
クリアランス (mm)	1970	2210	2520	2480

快適

- 3 建設省指定低騒音車 '97基準値 102dB (音響パワーレベル)

● 周囲騒音(パワーモード、従来基準)。

	L3	L4	L5	L6
騒音値 (dB)	69	67	66	66

- 4 新機構：マイルド・パワーモードセレクトシステム(MPS)

● マイルドモードで低騒音、低燃費作業を実現。

- 5 軽いタッチの操作レバー

- 荷役レバー : 2.5kg
- パーキングフープ : 3.0kg
- チェンジレバー : 0.6kg

優秀

- 6 車体切れ角をアップシラストップのコンパクトな車体を実現

	L4	L5	L6
切れ角 (度)	41	41	41
旋回半径 (mm)	3535	3805	3870

- 7 変速操作のいらない無段変速HST

● アクセルペダルを操作するだけで速度が無段階に得られ、車速とけん引力が自動的にコントロールできます。

- ニューTCMカラー(イエローとグレーのツートンカラー)



L3
L4



L5
L6



排出ガス規制適合エンジン搭載

小型ホイールローダ L3/L4/L5/L6

さらに充実した装備類

- 樹脂ハンドルポスト一体式新型メータ
- ニューデザインの太グリップ小径ハンドルホイール
- ワンタッチ操作のパーキングブレーキ
引きずり防止機構付き
- エンジンニュートラルスタータ
- 安全デカル、バックブザー標準装備
- 揺動の少ないリヤクレイドル(トラニオン)
- ワンキー施錠式燃料キャップ&ボンネット
- 点検の容易なフルオープンボンネット
- 一体成形サスペンションシート(オプション)
- バケットレバセレクトスイッチ(オプション)※
- 曲面ガラスの簡易キャビン(オプション)
- エアコン(オプション)※

(注)※はL3は除く。

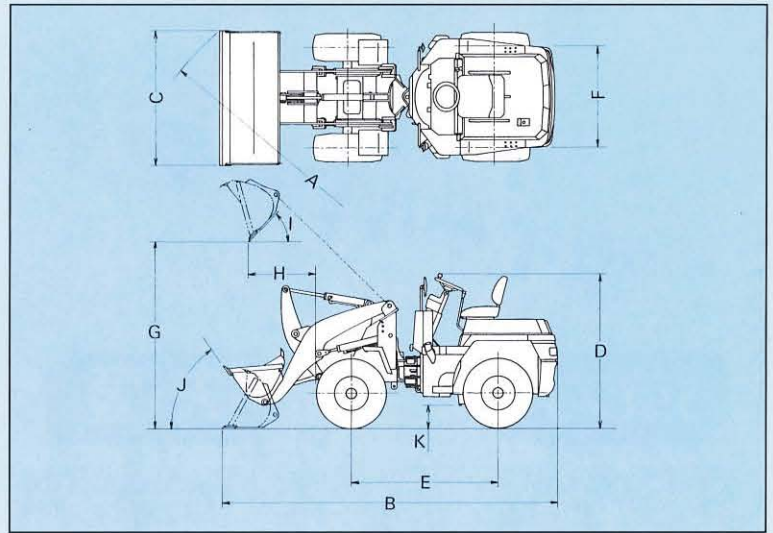

■ 主要仕様

			L3	L4	L5	L6
●性能						
バケット容量(山積)	m ³		0.3	0.4	0.5	0.6
常用荷重	kg		500	650	850	960
走行速度(前後進とも)	km/h		0~15	0~15	0~15	0~15
最大けん引力	kN(kg)		16.2(1650)	26.5(2700)	32.3(3300)	32.3(3300)
登坂能力	度		30	30	30	30
ブレークアウトフォース(バケットシリンダ)	kN(kg)		22.4(2290)	26.5(2700)	35.4(3610)	31.5(3210)
アーティキュレート角度	度		41	41	41	41
最小旋回半径(最外部)	mm	A	3110	3535	3805	3870
●寸法						
全長(バケット地上)	mm	B	3520	4070	4460	4530
全幅(バケット)	mm	C	1390	1570	1690	1690
全高	mm	D	1780	1825	1865	1865
軸距	mm	E	1550	1780	1900	1900
輪距	mm	F	1100	1180	1260	1260
ダンピングクリアランス(45°前傾)	mm	G	1970	2210	2520	2480
ダンピングリーチ(45°前傾)	mm	H	630	810	840	900
バケット前傾角/後傾角	度	I/J	49/55	50/55	49/55	49/55
最低地上高	mm	K	210	255	295	295
自重	kg		1880	2550	3060	3200
●構造						
エンジン名称			クボタD1105-KA	クボタV1505-KA	クボタV1505T-KA	
形式			直列3気筒	直列4気筒	直列4気筒(ターボ付き)	
総排気量	ℓ		1.123	1.498	1.498	
定格出力	kW(PS)/rpm		16.2(22)/2500	21.3(29)/2400	27.2(37)/2400	
駆動形式			HST無段変速4輪駆動式			
常用ブレーキ形式			密閉湿式多板ディスク、油圧式			
タイヤ			10-16.5-4PR	12.5/70-16-6PR	15.5/60-18-8PR	
燃料タンク容量	ℓ		33	45	45	

●この仕様は性能向上のため予告なく変更することがあります。

TCM株式会社

本社 / 〒550-0003 大阪市西区京町堀1-15-10 ☎06(6441)9151
 営業本部 / 〒105-0003 東京都港区西新橋1-15-5 ☎03(3591)8171
<http://www.tcm.co.jp/>

販売店

<http://www.keiyou.net>