

TCM FORK LIFT TRUCKS

ビューストラー

1t-SERIES

パワーと経済性を
備えた小特シリーズ
8機種16タイプ



FVG10N15 FVG14N15 FVG15N15 FVG18N15
FVD10L15 FVD14Z15 FVD15Z15 FVD18Z15

<http://www.keiyou.net>

ビューマストフォーク

ガソリン タイプ



●FVG18
(クラッチ車)

つねにユーザのご要望に応えるTCMの積極的な設計姿勢が、今回、省エネルギー時代を反映してディーゼル式の小特仕様車の充実を図り、ガソリン式と加えて1t~1.75t積まで8機種16タイプのワイドなバリエーションを確立。全機種に広い視野を確保したビューマストを初め、耐摩耗性に優れたワイドトレ

ッドタイヤ、操作の楽なパワーステアリングなど数々の価値ある性能を装備して堂々登場しました。全機種、小型特殊仕様車の1tシリーズは、あらゆる業種で経済性を発揮/利益づくりの頼れる大ものです。

ビューマストフォーク

ディーゼル タイプ



●FVD18
(クラッチ車)

<http://www.keiyou.net>

充実の全機種小型特殊仕様車——新1tシリーズ。

先進の技術を結集。高性能メカに加えて、機能美あふれるスタイリングで登場!!

極限まで追求した 居住性・操作性・作業性

- 先駆の技術を結集して
さらに視界良好なビューマスト

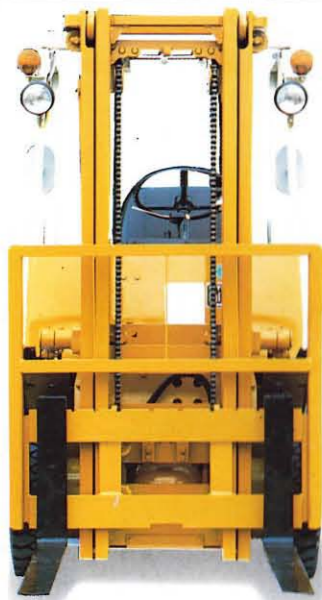

リフトシリンダをマスト後部に配置。さらにリフトチェーンにコンパクトなリーフチェーンを採用するなど広範な視界を確保した先進設計です。

- 切れ味の鋭い
パワーステアリングを装着



軽いハンドル操作でシャープな切れ味。ひんばんな切りかえしも楽なパワーステアリングを全車種に標準装備。

- レバー操作が楽なフルシンクロ
ミッション(クラッチ車)

トランスミッションは、レバー操作が楽でギヤチェンジもなめらかなフルシンクロミッションを採用。シンクロサイズアップにより耐久性を大幅に向上させました。

- 人間工学に基づいて居住性を追求したコックピット

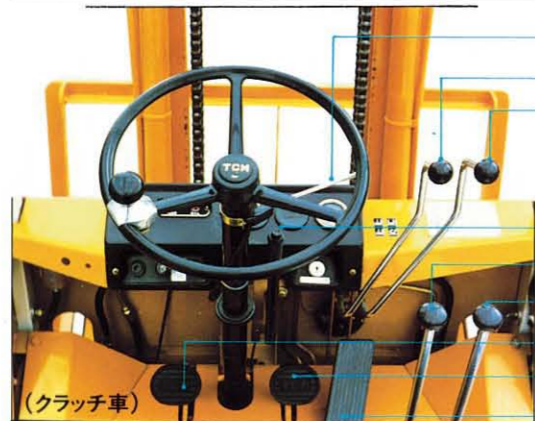

方向指示器
リフト用レバー
ティルト用レバー

駐車ブレーキレバー
方向変換レバー
速度変換レバー
クラッチペダル
ブレーキペダル
アクセルペダル



- 見やすいメータパネル

洗練された見やすい黒色メータパネルの採用。ツヤ消し塗装を施したブラックフェイスで目を疲れさせません。

- 幅広で背もたれも高い豪華な
セミバケットシート

クッション性の良いスプリングを、厚みもたっぷりのレザーで包んでいすから、長時間作業でも疲れ知らず。書類入れを背もたれ後面に設けました。



- 耐摩耗性に優れたワイドトレッドタイヤ



ワイドトレッドタイヤは、耐摩耗性に優れ、地道のようにすべり易い路面でも駆動力、制動力は抜群。しかもタイヤの寿命はグンと長持ちします。



- 広い足元空間

メインバルブ、ティルトシリンダをフロアボード下部に配置したことによって、広い足元空間を確保しています。

- 安定性の良いローシルエット
スタイル、フレームにプレス
曲げラインを入れた直線基
調の斬新なスタイル。

- 同クラスNo.1の低騒音車。
大幅に改良された低振動
タイプ。

- 同クラスNo.1のロン
グホイールベースで
安定性・乗心地は
抜群。



- トルコンレバーは左側に装備
(トルコン車)

フィンガータッチで操作の楽なコラムシフトレバーの採用により乗り降りが、左右どちらからでも楽にできます。

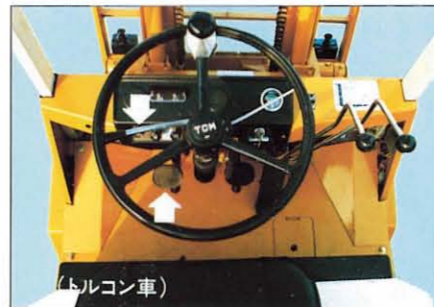

- デリケートな作業も容易に行える
インテグ性能(トルコン車)

左ペダルはブレーキとインテグの連動機能が行えます。左ペダルの踏み込みを調整することによって、エンジンをフル回転させ、ハイスピードで荷役作業をしながら車体を任意の位置、速度で移動させることができます。

- 抜群のフリーリフト

ビューマストタイプのフォークリフトでは同クラスNo.1。作業性が一段と向上しました。

フリーリフト
300~310mm

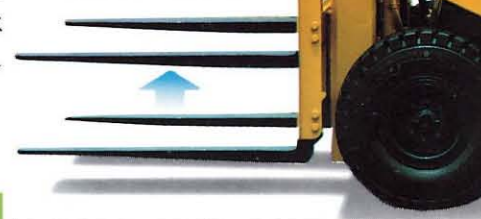

一段と充実した安全性

- ビューマストで
視界を広げ安全作業。

- 剛性の高いヘッドガード

労働安全衛生法はもとより世界各国の権威ある規格をすべて満足させた剛性の高いヘッドガード。また、雨水の落下を防ぐためヘッドガード前面に雨どいを設けています。



経済性を実現する 省エネ・エンジン

- パワーをひき出す心臓部は
画期的な低燃費、低騒音エンジン

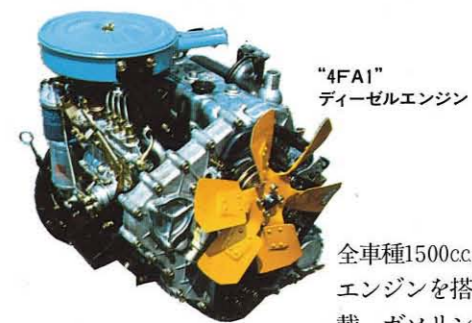

"4FA1"
ディーゼルエンジン

全車種1500ccエンジンを搭載。ガソリン車、ディーゼル車共に画期的な低燃費・低騒音エンジン。また、ポンプ駆動装置の信頼性をより向上させたサイドP.T.O(動力取出装置)付エンジンです。

保守点検・サービス性は いたって簡単

- Vベルトの交換はいたって簡単

サイドP.T.O付エンジンですからVベルトの交換もいたって容易です。

- フィルタ装着で耐久性アップ

パワーシフトトランスミッションのクラッチ板に紙クラッチの採用により発進時のショックを少なくし、インテグのフィーリングを向上させました。そのうえクラッチ板の耐久性アップのためカートリッジフィルタを交換容易なミッションケースの上ぶたに取付けました。

- 通風冷却でクラッチプレートの
耐久性をアップ(クラッチ車)

クラッチのプレッシャプレートは信頼性の高いコイルバネ式とし、クラッチの通風冷却を行っています。

- 点検を容易にする全開放形ボンネット

内部点検を楽にするワンタッチ式全開放形で、しかも斜めにカットしていますから空間も広く、点検サービスが楽に行えます。



<http://www.keiyou.net>

(注) 本体写真の装備品は、標準車と一部異なります。

小回りを効かせた作業にうってつけの 小特シリーズ。 広範囲な作業で大活躍!!

小型特殊車両

- 手軽に運転
普通免許で公道を走行できます。
- 大変経済的
税金が安い。車庫証明が不要など。



<http://www.keiyou.net>

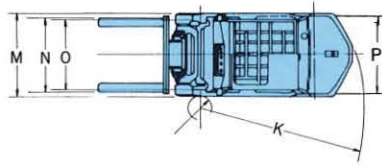
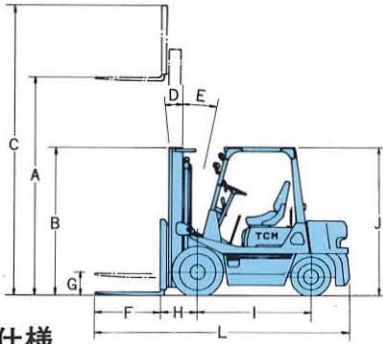

標準仕様

		FVG10N15	FVG14N15	FVG15N15	FVG18N15	FVD10Z15	FVD14Z15	FVD15Z15	FVD18Z15
●性能									
最大荷重	kg	1000	1350	1500	1750	1000	1350	1500	1750
荷重中心	mm	500							
最大揚高	mm	3000							
マスト傾斜角度(前傾-後傾)	度	D-E							
フリーリフト	mm	G	300	305	310	300	305	310	310
上昇速度(負荷)	mm/s	460				480			
最大走行速度	km/h	14.5							
最小旋回半径	mm	K	1895	1930	1970	2000	1895	1930	1970
●寸法・重量									
全長	mm	L	2925	3110	3145	3190	2925	3110	3145
全幅	mm	M	1070		1100		1070		1100
全高	マスト高さ	mm	B						
	ヘッドガード	mm	J						
作業時最大高さ	mm	C							
フォーク長さ	mm	F	770	920		770	920		
フォークオーバーハング	mm	H	395	410	415	395	410	415	
ホイールベース	mm	I	1400						
フォーク調整間隔	mm	N	200~950						
トレッド(前輪)	mm	O	890		920	890		920	
トレッド(後輪)	mm	P	920						
自重	kg		2140	2500	2650	2840	2190	2550	2700
●機関									
形式		日産 [®] J15 [®] ガソリン機関				いすゞ [®] 4FA1 [®] ディーゼル機関			
総排気量	ℓ	1.483				1.487			
定格出力	ps/rpm	32/2300				30/2600			
●車輪									
前車輪		6.50-10-8PR(I)		6.50-10-10PR(I)		6.50-10-8PR(I)		6.50-10-10PR(I)	
後車輪		5.00-8-8PR(I)							

注①上記の全機種にクラッチ式、トルコン式の両タイプを用意しています。②この仕様は性能向上のため、予告なく変更することがあります。

荷重表

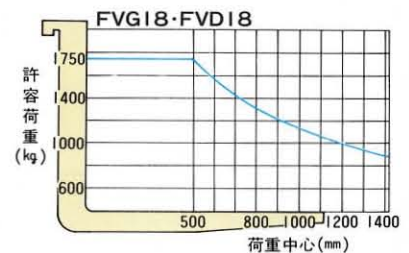
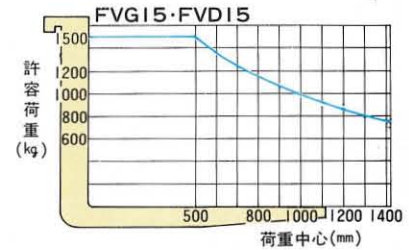
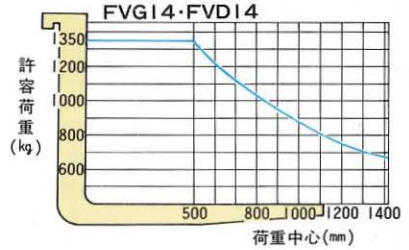
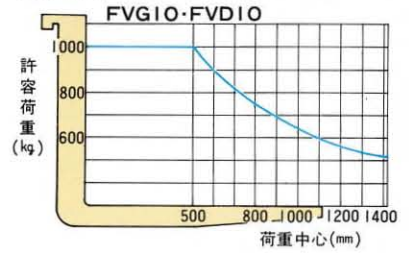

豊富なアタッチメント

荷役用アタッチメント

ヒンジッドフォーク

同上用長フォーク

同上用幅広フィンガバー

同上用スコップ

同上用さやフォーク

サイドシフト

ロードグラブ

フォーククランプ

カートクランプ

ドラムクランプ

ブロッククランプ(FVG(D)14~FVG(D)18)

間知用ブロッククランプ

(FVG(D)14~FVG(D)18)

回転クランプ(スイング形)

(片開長短形)

回転フォーク

スタビライザ

ラム

フック

クレーンアーム

さやフォーク

車体用アタッチメント

高低マスト

長フォーク

フルフリーマスト

フルフリー三段マスト

幅広フィンガバー

タイヤ・リム

ダブルタイヤ

スペシャルダブルタイヤ

ノーパンクタイヤ

ワイドトレッドタイヤ

ワイドトレッドスチールブレードカッター

スノータイヤ

スノー&スパイクタイヤ

ディスクリム

サイクロバックエアクリーナ

触媒式マフラ

黒煙防止マフラ(ディーゼル車)

液化ガス装置(ガソリン車)

サンルーフ仕様

クイックオンシステム(ディーゼル車)

後部作業灯

バックブザー

機関水温計

アワメータ

スピードメータ

集中給油装置

消火器

チェンジレバー逆(クラッチ車)

右側チェンジレバー(トルコン車)

その他

●本社

大阪市西区京町堀1-15-10 ☎550 ☎06(441)9151代表

●東京支社

東京都港区西新橋1-15-5 ☎105 ☎03(591)8171代表

カタログNO. CF-FG1015TBJ

販売店