

ミドル級
フォークリフト

特選車

強靱無比!

FD35-50



強力

- ① ハイパワーと低燃費の
6.5ℓディーゼルエンジンを搭載

定格出力 96ps/2000rpm

最大トルク 36kg・m/1400rpm

最低燃料消費率 155g/psh

- ② 優れた加速性

負荷時0-10m 所要時間10%短縮。

新型車 3.6秒

従来車 3.9秒

スピード

- ③ 抜群のリフトスピード

負荷上昇スピード 540mm/s(FD35.FD40)

無負荷下降スピード 550mm/s(FD35.FD40)

- ④ 軽い操作力の
電気式チェンジレバ

FD45、FD50は、乗用車感覚のオートマチックトランスミッションを標準装備。



クリーン

- ⑤ 欧米の排ガス規制をクリアしたエンジン

- ⑥ クラストップの低騒音 85dB(A)

■標準仕様

項目	機種	FD35	FD40	FD45	FD50	
		ディーゼル				
		3.5トン トルコン	4.0トン トルコン	4.5トン トルコン	5.0トン トルコン	
■性能						
最大荷重	kg	3500	4000	4500	5000	
荷重中心	mm	600	600	600	600	
最大揚高	mm	A	3000	3000	3000	
フリーリフト量	mm	G	150	155	160	
上昇速度：無負荷	mm/s	580	580	520	520	
：負荷	mm/s	540	540	480	480	
マスト傾斜角度：前/後傾	度	D-E	6-12	6-12	6-12	
走行速度：前進1速	km/h	19.5	19.5	オートマチック トランスミッション 24.0	オートマチック トランスミッション 24.0	
：前進2速	km/h	—	—			
最小旋回半径	mm	K	2730	2830	3050	
最小直角通路幅	mm		2450	2550	2700	
■寸法・重量						
全長	mm	L	4185	4245	4295	4645
全幅	mm	M	1400	1400	1480	1480
全高：マスト	mm	B	2210	2210	2235	2360
：ヘッドガード	mm	J	2230	2230	2230	2230
：マスト上昇時	mm	C	4265	4265	4265	4420
最低地上高	mm		165	165	140	140
フォークサイズ	mm	F	1070×150×50	1070×150×50	1070×150×55	1220×150×60
フォーク調整間隔	mm	N	300~1290	300~1290	300~1290	300~1290
ホイールベース	mm	I	2000	2000	2000	2200
トレッド：前輪	mm	O	1140	1140	1180	1180
：後輪	mm	P	1190	1190	1190	1190
フォークオーバーハング	mm	H	585	585	590	590
車両重量	kg		6190	6600	7000	7220
■エンジン						
形式			いすゞ6BG1	いすゞ6BG1	いすゞ6BG1	いすゞ6BG1
総排気量	ℓ		6.494	6.494	6.494	6.494
定格出力	ps/rpm		96/2000	96/2000	96/2000	96/2000
最大トルク	kg・m/rpm		36/1400	36/1400	36/1400	36/1400
■タイヤ						
前輪			9.00-16-14PR	9.00-16-14PR	3.00-15-18PR	3.00-15-18PR
後輪			7.00-12-12PR	7.00-12-12PR	7.00-12-12PR	7.00-12-12PR
■ダブルタイヤ						
全幅	mm		1830	1830	1830	1830
トレッド：前輪	mm		1340	1340	1340	1480
最小旋回半径	mm		2870	2940	2950	3180
前輪タイヤ			7.50-16-12PR	7.50-16-12PR	7.50-16-12PR	7.50-16-12PR

■外形寸法図

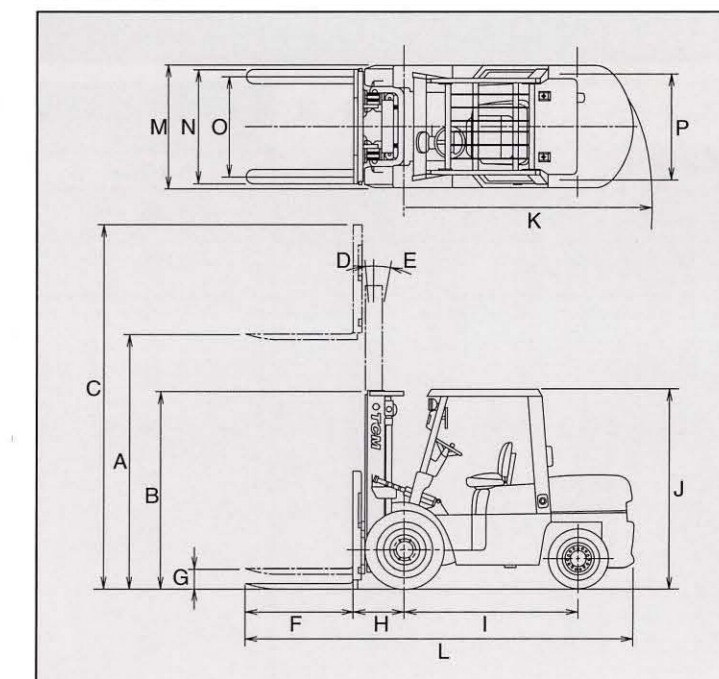

■荷重表

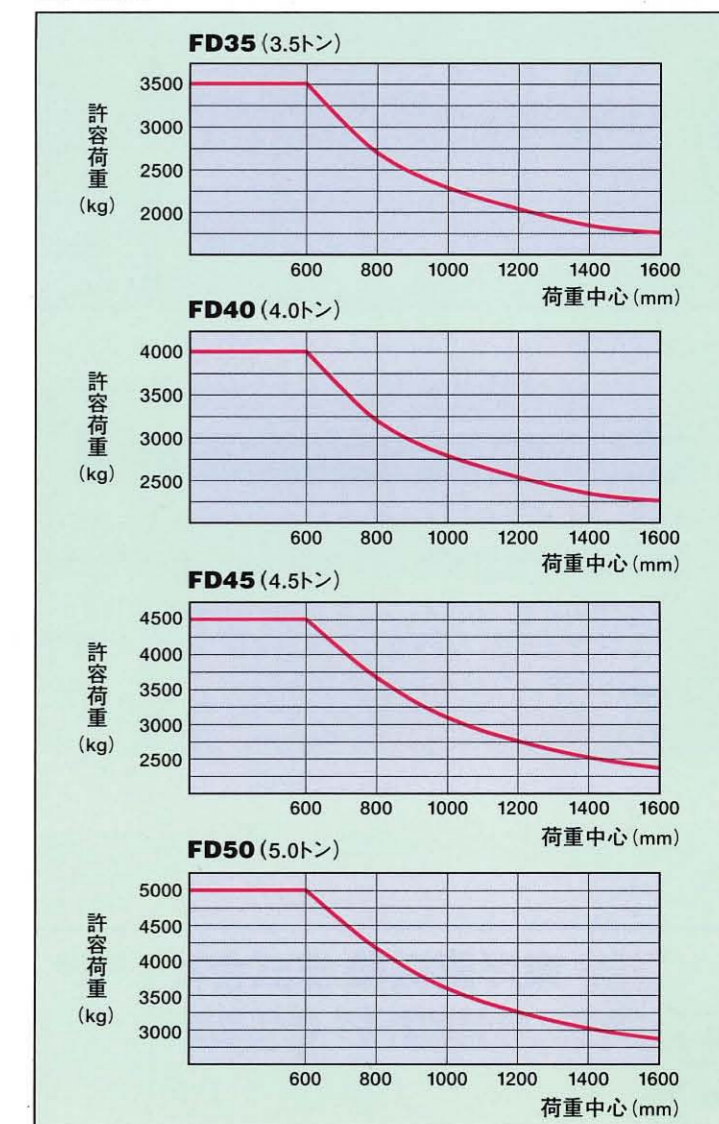

NEW FORK LIFT TRUCK

主要装備

機 種	ディーゼル			
	3.5トン トルコン	4.0トン トルコン	4.5トン トルコン	5.0トン トルコン
ティルトハンドル	●	●	●	●
電気式前後進レバ	●	●	●	●
ニュートラルセーフティ機構	●	●	●	●
小物入れ	●	●	●	●
フルオープンステップ	●	●	●	●
集中一体型メータパネル	●	●	●	●
エアクリーナ目詰りモニタ	●	●	●	●
パワーアシスト付ブレーキ	●	●	●	●
8インチサイクロパックエアクリーナ	●	●	●	●
体重調整機構付サスペンションシート	●	●	●	●
ロック付トグル式ブレーキレバ	●	●	●	●
ダンパー付エンジンフード	●	●	●	●
無工具脱着式トーボード	●	●	●	●
バックブザー	●	●	●	●
オートマチック2速トルコン	—	—	●	●
トルコンクーラ	●	●	●	●

車体オプション

- スチールキャビン ● エアコン ● ヒーター ● オークモニタ ● 車検装備 ● ウェイト脱着 ● ユニークタイヤ ● ダブルエレメントエアクリーナ ● 排気浄化マフラ ● アップライトマフラ ● プレートフィンラジエータ ● ラジエータスクリーンなど

荷役オプション

- 高マスト ● ヒンジドフォーク ● サイドシフト ● ワイドフィンガーバ ● ペーパーロール ● ロードグラブ ● フォークシフト ● スタビライザ ● 回転フォーク ● サヤフォークなど

TCM 東洋運搬機 株式会社 販売店

本 社 / 〒550-0003 大阪市西区京町堀 1-15-10 TEL.06(441)9151
 営業本部 / 〒105-0003 東京都港区西新橋 1-15-5 TEL.03(3591)8171

<http://www.keiyou.net>