

TCM



スーパーボブローダ
**SUPER
BOBLOADER**

610

バケット容量 **0.4m³**
最大荷重 **1080kg**

トップレベルの低騒音車



ちょこまか・きびきび動き者、スキッドステアローダはTCMスーパーボブローダ — トップレベルの低騒音設計を初め、先進テクノロジーの数々を採用。

TCMが永年培ってきた豊富な技術とノウハウを、随所に網羅したヘビーデューティ610は、SSLのトップ製品です。



<http://www.keiyou.net>



▲乗降性、視界の良いバケット2本シリンダ
車両安定性抜群のロングホイールベース



◀快適なコック
ピット
操作の容易な
シートバー



▲ワンタッチ開閉テールゲートボンネット、バッテリーHSTフィルタのテールゲートマウント



▼狭い現場や不整地では
機動性が決め手

■外形寸法図

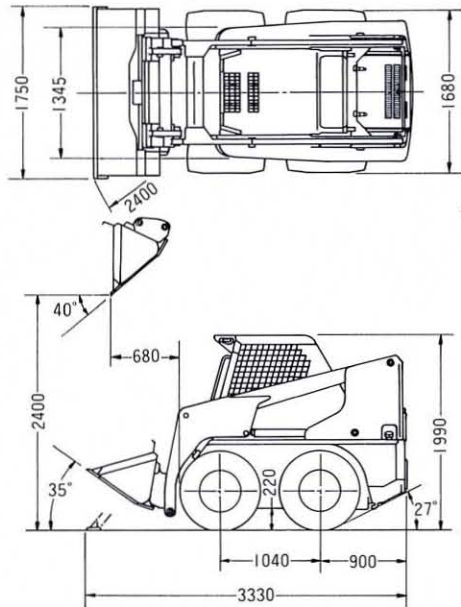

■主な特長

トップレベルの低騒音

新冷却システム、エアクリーナのレゾネータ化、吸音マット、エンジン、キャブのマウントラバーなど数々の新機構の採用で、トップレベルの低騒音を実現。

高馬力でクリーンなエンジンの採用/大幅な性能の向上

エンジン出力も強力で、国内排ガス規制に対応、米国排ガス規制にも対応したクリーンなディーゼルエンジンを搭載。またセルフベリング機構の装備、クラストップの最大荷重、大きなクリアランスとリーチ、バケットダンプ角、起し角も大きく、優れた機動性で作業効率をグンとアップ。

安全・快適な作業

乗降性、視野の良いバケット2本シリンダ、操作の容易なシートバー、フローティングキャブなど安全で快適な作業性。

信頼性/サービス性の向上

荷役ピンシール、外気導入エアークリーナ、ウォータセジメント、電気式エアークリーナインジケータなど、信頼性を向上。

斬新・デラックスなデザイン

機能美あふれる車体外観デザイン、好評なアースブルー色の採用、樹脂製のデラックスメータパネル、ウエイト兼用大形リアバンパーはテールゲート下部にすっきり装備。

日常の点検・整備が一段と向上

HSTフィルター、バッテリーのテールゲートマウント、ティップアップ式キャブ、大きく開くテールゲートなどあらゆる方向から車体へのアプローチが可能。

■主要仕様

	610	
●性能		
バケット容量	m ³	0.4
最大荷重	kg	1080
常用荷重	kg	830
ブーム上昇時間(負荷)	秒	4.5
バケット前傾時間	秒	2.5
走行速度(前進・後進とも)	km/h	0-10
最大けん引力(負荷)	kg	3000
登坂能力(無負荷)		26°
最小旋回半径(バケット最外部)	mm	2400
●寸法および重量		
全長(バケット地上)	mm	3330
全幅(バケット/車体)	mm	1750/1680
全高(バケット地上)	mm	1990
自重	kg	3110

		610	
●エンジン			
名称	いすゞ4JG2PJ-Sディーゼル機関		
総排気量	cc	3059	
定格出力	PS/rpm	61/2350	
●その他			
駆動形式	油圧式左右輪独立無段変速4輪駆動		
タイヤ(前後輪とも)	12-16.5-6PR		
常用ブレーキ	左右油圧モーター出力輪制動機械式湿式ディスクブレーキ		
かじ取り装置形式	左右輪独立駆動によるスキッドステア式		
コントロールバルブ	シリーズ形2連弁棒しゅう動式		
燃料タンク容量	ℓ	80	
標準工具	一式付		

●この仕様は性能向上のため予告なく変更することがあります。

●610は、機体重量3トン未満です。機体重量3トン未満の建設機械の運転は、小型車両系建設機械の運転の業務に係る特別教育、また車両系建設機械運転技能講習を受講した人に限られます。