

# TCM SKIDSTEER LOADER



TCMから今、新たなる  
SSLの歴史がスタート  
しました。

## 600 Series

スキッドステアローダ

# 607T/607

小 特		バケット容量	0.31m <sup>3</sup>
バケット容量	0.31m <sup>3</sup>	最大荷重	720kg
最大荷重	720kg		

世界トップレベルの超低騒音車



<http://www.keiyou.net>



▲乗降性、視界の良いバケット2本シリンダ車両安定性抜群のロングホイールベース



◀快適なコックピット  
操作の容易なシートバー



▲ワンタッチ開閉テールゲートボンネット、バッテリーHSTフィルタのテールゲートマウント



▲アクセルレバー連動ペダルロック

▼狭い現場や不整地では機動性が決め手



■外形寸法図

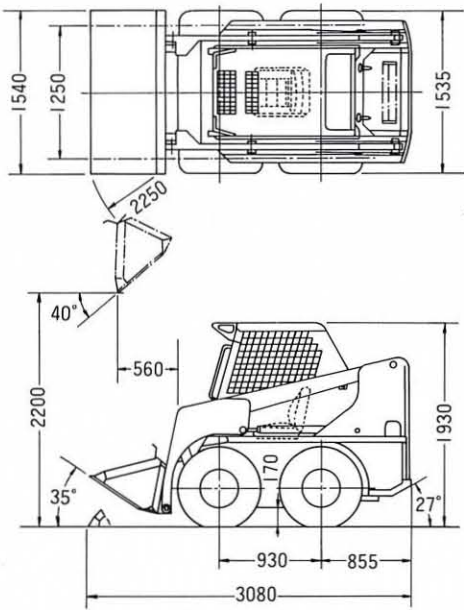

■主な特長

世界トップレベルの超低騒音

新冷却システム、エアクリナーのレゾネータ化、吸音マット、エンジン、ヘッドガードのマウントラバー、大容量マフラー、エンジン、ポンプ、バルブの密閉化など数々の新機構の採用で、世界トップレベルの超低騒音を実現。

新型エンジンの採用／大幅な性能の向上

ニューTVCS燃焼方式、低騒音化、出力アップの新型エンジンを搭載。また、最大荷重、けん引力をアップ、大きなクリアランスとリーチ、バケットダンプ角、起し角も大きく大幅に作業性を向上。

安全・快適な作業

乗降性、視界の良いバケット2本シリンダ、操作の容易なシートバー、フローティングヘッドガード、アクセルレバー連動ペダルロックなど安全で快適な作業性。

信頼性の向上

外気導入エアークリーナ、電気式エアークリーナインジケータなど信頼性を向上。

斬新・テラックスなデザイン

機能美あふれる車体外観デザイン、ウエイト兼用大形リアバンパーはテールゲート下部にすっきり装備。

サービス性の向上

HSTフィルター、バッテリーのテールゲートマウント、ティップアップ式キャブ、大きく開くテールゲートなどあらゆる方向から車体へのアプローチが可能。

小型特殊車両(607T)

607Tは小型特殊車両ですから、普通免許で公道を走行することができます。

■主要仕様

	607T	607
<b>●性能</b>		
バケット容量	m <sup>3</sup>	0.31
最大荷重	kg	720
常用荷重	kg	550
ブーム上昇時間(負荷)	秒	4.4
バケット前傾時間	秒	2.8
走行速度(前進・後進とも)	km/h	0~11.0
最大けん引力(負荷)	kg	2100
登坂能力(無負荷-負荷)		17°-30°
最小旋回半径(バケット最外部)	mm	2250
<b>●寸法および重量</b>		
全長(バケット地上)	mm	3080
全幅(バケット/車体)	mm	1540/1535
全高(バケット地上)	mm	1930
自重	kg	2220

	607T	607
<b>●エンジン</b>		
名称	クボタV1505-J-Bディーゼルトーボ	クボタV2203-Bディーゼル機関
総排気量	cc	1498
定格出力	PS/rpm	36/2350
<b>●その他</b>		
駆動形式	油圧式左右輪独立無段変速4輪駆動	
タイヤ(前後輪とも)	10-16.5-6PR	
常用ブレーキ	左右油圧モーター出力制動機械式湿式ディスクブレーキ	
かじ取り装置形式	左右輪独立駆動によるスキッドステア式	
コントロールバルブ	シリーズ形2連弁棒しゅう動式	
燃料タンク容量	ℓ	40
標準工具	一式付	

●この仕様は性能向上のため予告なく変更することがあります。

●機体重量3トン未満の建設機械の運転は、小型車両系建設機械の運転の業務に係る特別教育、また車両系建設機械運転技能講習を受講した人に限られます。

TCM® 東洋運搬機株式会社

本社 / 大阪市西区京町堀1-15-10 550 ☎06(441)9141  
東京本部 / 東京都港区西新橋1-15-5 105 ☎03(3591)8171

販売店

<http://www.keiyou.net>