

# bobcat®

# ビル-ト

TCM ボブキャットローダ 843用



## アスファルトやコンクリートのはつり作業は いたって簡単。

- 多用途作業に威力を発揮するボブキャットがさらに作業範囲を広げました。
  - 高性能で強力なパワーのブレーナは、アスファルトやコンクリートの表面のはつり作業に大きな威力を発揮。キ裂やくぼみの修復も完璧、油圧サイドシフト付で、壁やコーナー近くの作業も楽々です。左右独立した深さ調整機構付で、破片もとび散らず、きれいに処理できます。
  - 他のアタッチメントと組み合わせ、幅広い作業で威力を発揮、専用の粉碎機に比べ経済的です。
  - 車両への取付けは、独自のボブタッチ・システムで素早く簡単にできます。
- ブレーナ・アタッチメントを装着する場合には、車両は843 H. H. H. キット (High Horsepower HYD.) が必要です。

<http://www.keiyou.net>

省力化のシンボル  
**TCM**  
東洋運搬機

**MELROE** COMPANY  
**ML**  
A BUSINESS UNIT OF CLARK EQUIPMENT COMPANY

# bobcat®



## プレナ仕様

### TCM ボブキャットロータ 843用

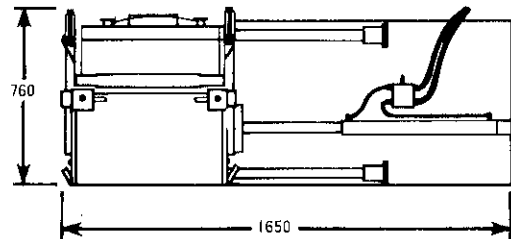
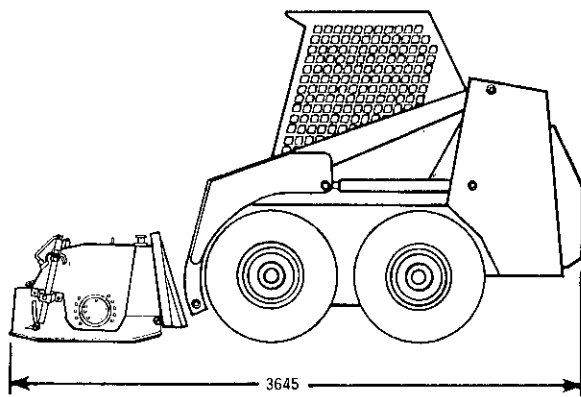

●図面の数字は、mm単位。

プレーナ全幅	1650mm
掘削幅	405mm
最大掘削深さ	100mm
サイドシフト量	660mm
ドラム揺動角	±15度
プレーナ重量	670kg
カッター本数(標準アスファルト用)	50本

※この仕様は、性能向上のために予告なく変更することがあります。

**TCM® 東洋運搬機株式会社** 販売店

本社：大阪市西区東堀1-5-10 〒550  
☎06(441)9141

国内営業部：東京都港区西新橋1-15-5 〒105  
(コンパクトマシン) ☎03(591)8175

<http://www.keiyou.net>