

TCM

ニューモデル

843 ボブキャットローダ

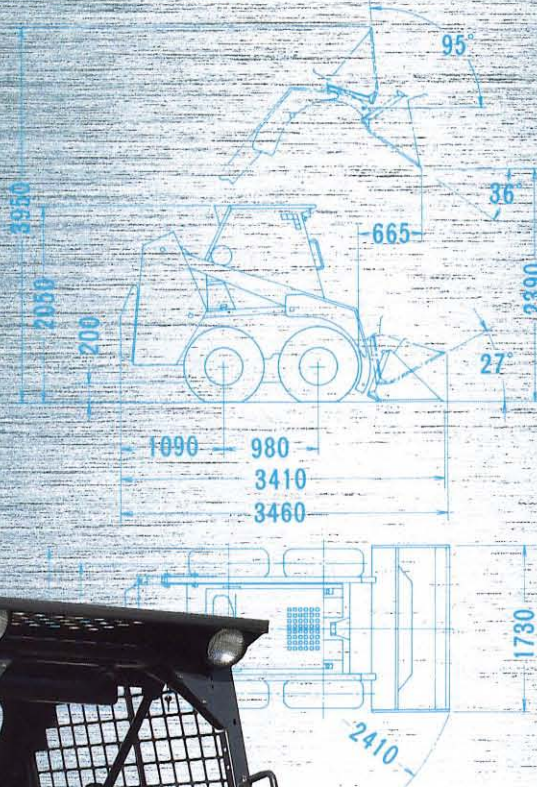

<http://www.keiyou.net>

東洋運搬機
TCM
東洋運搬機

MELROE COMPANY
A BUSINESS UNIT OF CLARK EQUIPMENT COMPANY



ボブキャットローダに待望の国内最大クラス1000kg積843が新登場。高出力エンジン、ヘビーデューティHSTの採用で、畜産、土木などあらゆる作業に適應できます。



機能美あふれるシンプルなスタイル。良好な視野、苛酷な作業に應えるハイグレード設計。

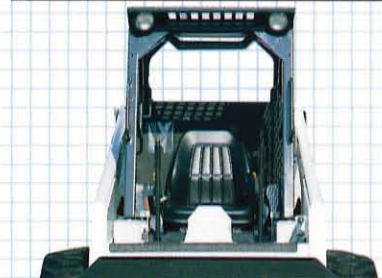

前方視野は、運転席からバケット先端、ボブタッチ部分が見え、作業時もアタッチメント交換時も楽々です。また、塗装は、耐腐食性にすぐれたポリウレタンコーティングの採用で、悪条件の現場でも耐久性は一段と向上しました。

HST駆動で操作はいたって簡単

サーボアシスト付HSTポンプの採用でレバーの操作力、振動を大巾に軽減、現場の状況と作業に応じた快適な操作が行えます。

ティップ・アップ式運転席

座席シートごとキャブが後方にはね上げ傾けられるため、油圧装置の点検が容易です。



セルフレベルリングバルブの採用でバケット水平を維持

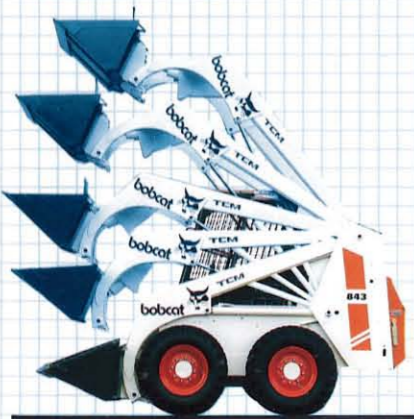

セルフレベルリングバルブ(油圧式バケット補正)採用によって、ブーム上昇時には自動的にバケットが補正され、水平を保ちます。穀物、石炭、砂利置場等でトラックへの積込作業に威力を発揮。ブーム、バケットを同時に操作できるので、サイクルタイムをグンと短縮します。

3連バルブフロント配管を標準装備。

アタッチメントを素早く交換できるボブタッチシステム。

スリルガード付0.38m³のバケットを標準装備。0.6m³、0.75m³バケットなどもオプションで用意しています。

軟弱地でも威力を発揮する12.00-16.5-6PRのワイドベースタイヤを標準装備。

計器盤には、機関水温計、速度計、燃料計、電圧計、警告灯、ヒューズ付。

オペレータの乗り心地が良い調整式シート、スムーズに作動するHST駆動装置、ゆったりした運転席。

後部作業灯を標準装備。(車検仕様は除く)

ティップアップ式運転席は、SAEのROPSおよびFOPSに適合します。

安全をさらに確かなものにするシートバー。

ほこりを巻きあげない、ほし草への引火を防ぐアップライト方式のマフラー。

ラジエータの清掃が容易なフルオープンタイプのシールド。

大形乗降グリップ

シートベルトを標準装備。



843低騒音型仕様車(オプション)は、建設省が定めた低騒音型建設機械として指定された車両です。

54PSとクラス最大の、いすゞ4JB1ディーゼルエンジンを搭載。始動性、燃費、出力ともに優れた経済的なエンジンです。

目づまりインジケータ付のエアクリーナ。



HSTフィルタ、バッテリー

開閉が容易で堅固なスチール製のテールゲート—エンジンまわりの点検はいたって容易。

その場旋回で敏しような動き

方向転換は、左右のステアリングレバーを前後逆に動かすだけで、その場でくるまわるスキッドステア式。狭い場所でもその実力をいかに発揮します。

「農業機械任意鑑定」鑑定済。鑑定番号62任鑑10号。

常にオペレータの安全を願ってよりセーフティに、より快適に

「オペレータ尊重」を目指す開発姿勢が生んだ数々の安全機構と快適さの成果—例えば、シートベルト、シートバーの標準装備。頑丈なキャブ、確実なディスクブレーキ、どんな悪路走行でも身体にフィットするセミバケットシート、コルゲートチューブによる被覆など配線にも信頼性を向上しました。



シートバーは、ブーム、バケットペダルと連動したロック機構を持っているため、シートバーをセットしないとブームペダルが作動しません。

●公道を走行する場合は、オプションの車検キットと大型特殊自動車の免許が必要です。

843 bobcat



作業範囲を広げる豊富なアタッチメント

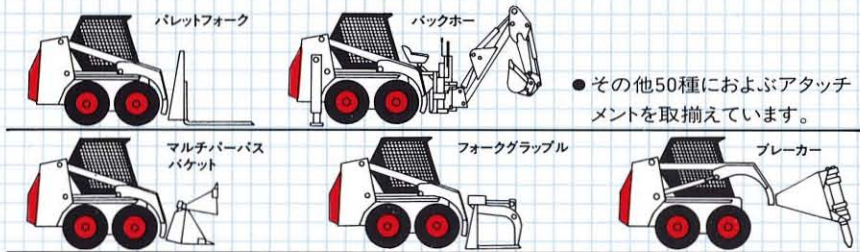

●その他50種におよぶアタッチメントを取揃えています。

アタッチメントの交換は ボブタッチシステムで15秒以内

ボブは、変り身の早さが身上。独特のアタッチメント交換システム(特許ボブタッチシステム)で、豊富なアタッチメントもオペレータが一人で簡単に交換できます。



●性能

バケツ容量	0.38m ³
最大荷重	1,000kg
常用荷重	770kg
ブーム上昇時間(負荷)	4.4秒
バケツ前傾時間	2.7秒
走行速度(前後進とも)	0~10.0km/h
最大けん引力	3,000kg
登坂能力(無負荷)	前進17° 後進30°
最小旋回半径(バケツ最外部)	2,410mm

●寸法

全長(バケツ地上)	3,410mm
全幅(バケツ)	1,730mm
全高(無負荷)	2,050mm

●重量

空車重量	2,870kg
------	---------

●エンジン

名称	いすゞ4JB1(ディーゼル)
形式	立形水冷4サイクル
総排気量	2,771cc
定格出力	54PS/2,600rpm

●伝動装置

駆動形式	油圧式左右輪独立無段変速4輪駆動
タイヤ(前後輪とも)	12.00-16.5-6PR(チュープレストラクションラグ)
常用ブレーキ	左右油圧モーター出力軸制動、機械式ディスクブレーキ

●かじとり装置

形式	左右輪独立駆動によるスキッドステア方式
----	---------------------

●油圧装置

シリンダ形式	ブーム用、バケツ用とも複動ピストン式
コントロールバルブ	シリーズ形4連弁棒しゅう動式リリーフバルブ付

●タンク容量

燃料タンク	83ℓ
-------	-----

●その他

標準工具	一式付
------	-----

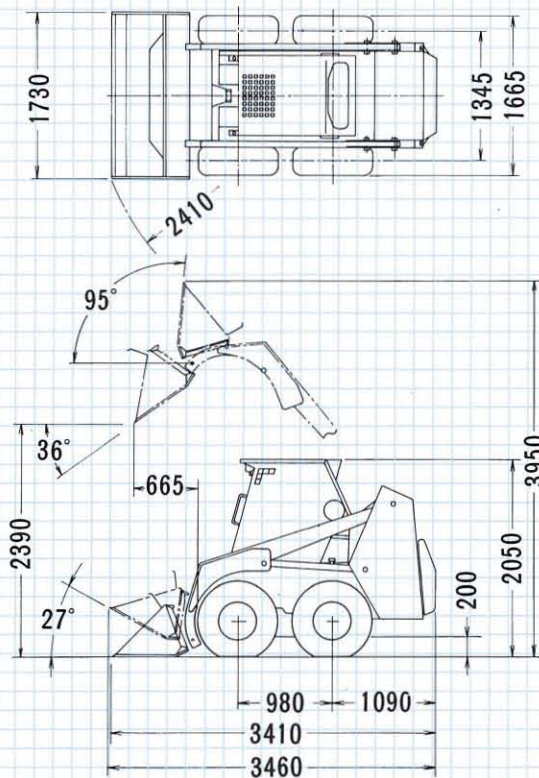

※この仕様は、性能向上のため予告なく変更することがあります。

TCM 東洋運搬機株式会社

●本社

大阪市西区京町堀1-5-11 ☎550 ☎06(441)1141

●産業車両営業部

東京都港区西新橋1-15-5 ☎105 ☎03(591)7518

カタログNO.BL-843

<http://www.keiyou.net>