

FORK LIFT ATTACHMENT

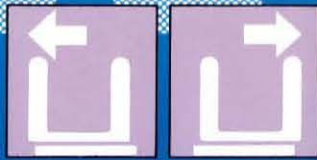

サイドシフト

切り返しの困難な
狭い現場でも、
楽々シフトで容易な作業！

TCM
FORK LIFT TRUCKS

FG(D)10～FG(D)30
FHG(D)35～FHG(D)36
FD35～FD100
FB10～FB30
FRBL9～13
FR(H)B10～25



●ダブルタイヤ付はオプションです。

<http://www.keiyou.net>

サイドシフト・アタッチメントは、バックレストごとフォークが左右にシフトするため、倉庫や工場内、船内、コンテナ内など狭い場所での荷役や、フォークの位置決めを必要とする作業などに最適です。
積付位置が多少ズれていても車体の切り返し操作の必要がなく、荷役時間もスピーディ、オペレータの疲労軽減に役立つなど、作業性が一段と向上します。

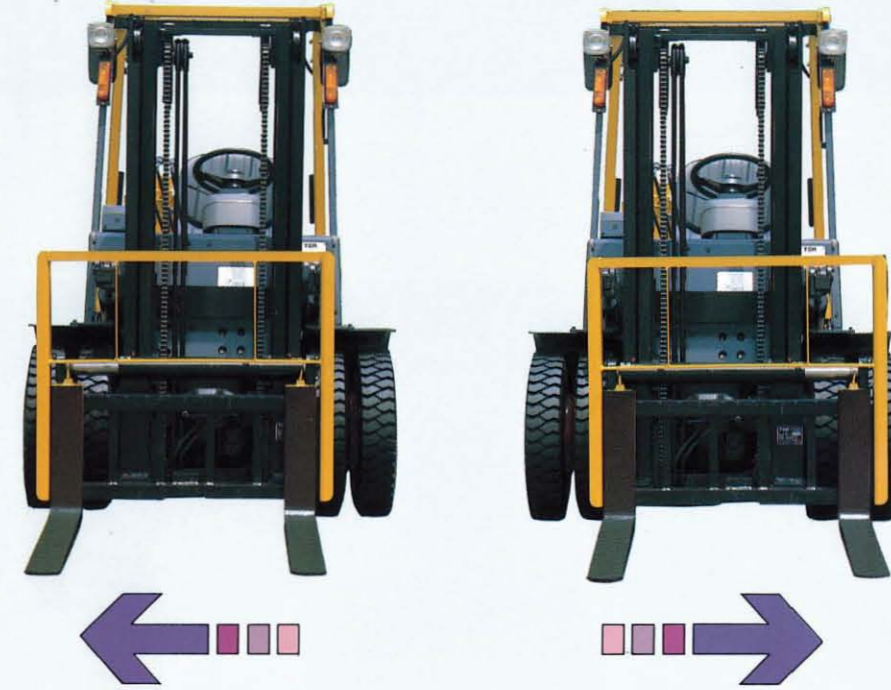

(VM300マスト装着時)

項目	機種	シャフトタイプ						
		FG10N18 FD10Z18	FG15N18 FD15Z18 FHG15N8 FHD15Z8	FG18N18 FD18Z18 FHG18N8 FHD18Z8	FG20N5(N16) FD20Z5(Z16) FHG20N5 FHD20Z5	FG25N5(N16) FD25Z5(Z16) FHG25N5 FHD25Z5	FG30N5 FD30Z5 FHG30N5 FHD30Z5	
アタッチメント形式		SS186			SS257		SS316	
最大荷重	kg	900	1400	1600	1950	2450	2900	
荷重中心	mm	500						
最大揚高	mm	3000						
サイドシフト量(左右各)	mm	100						
フリーリフト	mm	150	155		160		135	
前側旋回半径	mm	R 1680	1800		1950	2060	2140	
全長	mm	M 3005	3220	3260	3505	3730	3840	
フォーク長さ	mm	L 770	920		920	1070	1070	
アタッチメント幅	mm	WA 1140	1060					
全高	マスト高さ	mm	1995					
	作業時最大高さ	mm	4030					
フォーク調整間隔	mm	O 250~1090	200~920				245~1020	
自重	kg	FG(()内は小特車)	2230	2630	2830	3380(3380)	3720(3720)	4370
		FD(()内は小特車)	2240	2640	2870	3500(3390)	3830(3720)	4480
		FHG	-	2640	2860	3390	3730	4380
		FHD	-	2740	2970	3510	3850	4490

① FG(D)10~18の自重は、クラッチ車の数値、トルコン車は+20kg。② VMの他にVFM、VFHMのサイドシフトも設定しています。③ FG(D)10~18には、VM(フリーリフト有り)のサイドシフトも有ります。

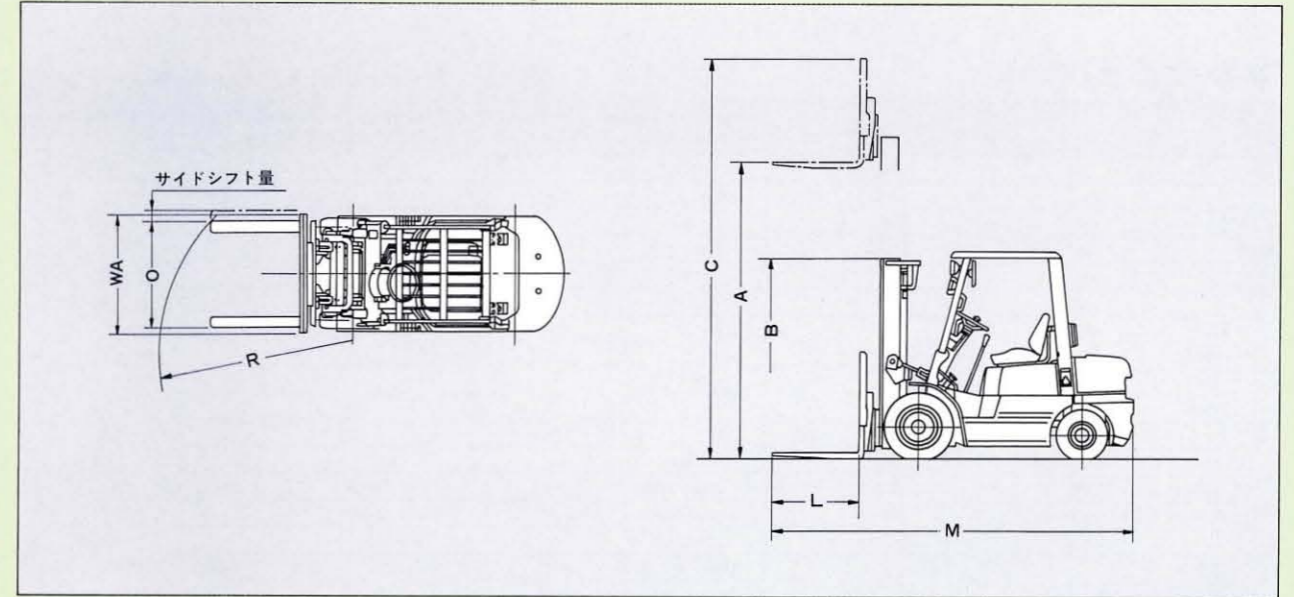

(VM300マスト装着時)

項目	機種	シャフトタイプ										
		FHG35N9 FHD35Z9	FHG36N9 FHD36Z9	FG35 FD35	FG40 FD40	FD45	FD50	FD60	FD70	FD80	FD100	
アタッチメント形式		SS325		SS364			SS404	SS456	SS425	SS426	SS435	SS441
最大荷重	kg	3350	3500	3500	4000	4500	5000	6000	7000	8000	10000	
荷重中心	mm	500	600	600						600		
最大揚高	mm	3000		3000						3000		
サイドシフト量(左右各)	mm	120		120			150	150				
フリーリフト	mm	150	150		155	160	205	215	205			
前側旋回半径	mm	R 2210	2330		2360	2480	2790		2950	3110		
全長	mm	M 4035	4075	4265	4325	4375	4740	4815	4890	5225	5520	
フォーク長さ	mm	L 1070	1070						1220	1220		
アタッチメント幅	mm	WA 1300	1390						1450	1870	2030	2245
全高	マスト高さ	mm	2080		2210	2235	2360	2500	2700	2850		
	作業時最大高さ	mm	4260		4265		4420	4490		4330		
フォーク調整間隔	mm	O 300~1200	300~1290							300~1700	300~1800	400~2140
自重	kg	FD	-	-	6290	6700	7070	7550	8935	9595	11160	12760
		FHG	5320	5620	FG 6160	FG 6570	-	-	-	-	-	-
		FHD	5410	5710	-	-	-	-	-	-	-	-
		FHD	-	-	-	-	-	-	-	-	-	-

●VMの他にVFM、VFHMのサイドシフトも設定しています。

項目	機種	フックタイプ						
		FG10N18 FD10Z18	FG15N18 FD15Z18 FHG15N8 FHD15Z8	FG18N18 FD18Z18 FHG18N8 FHD18Z8	FG20N5(N16) FD20Z5(Z16) FHG20N5 FHD20Z5	FG25N5(N16) FD25Z5(Z16) FHG25N5 FHD25Z5	FG30N5 FD30Z5 FHG30N5 FHD30Z5	
アタッチメント形式		SS1A7			SS2A6		SS3A6	
最大荷重	kg	950	1450	1650	1950	2450	2900	
荷重中心	mm	500						
最大揚高	mm	3000						
サイドシフト量(左右各)	mm	100						
フリーリフト	mm	150	155		160		135	
前側旋回半径	mm	R 1660	1780		1930	2040	2140	
全長	mm	M 2985	3200	3240	3490	3715	3835	
フォーク長さ	mm	L 770	920		920	1070	1070	
アタッチメント幅	mm	WA 1060	1060					
全高	マスト高さ	mm	1995					
	作業時最大高さ	mm	4030					
フォーク調整間隔	mm	O 250~1090	200~920				245~1020	
自重	kg	FG(()内は小特車)	2200	2600	2800	3360(3360)	3700(3700)	4370
		FD(()内は小特車)	2210	2610	2840	3480(3370)	3810(3700)	4480
		FHG	-	2610	2830	3370	3710	4380
		FHD	-	2710	2940	3490	3830	4490

① FG(D)10~18の自重は、クラッチ車の数値、トルコン車は+20kg。② VMの他にVFHMのサイドシフトも設定しています。③ FG(D)10~18には、VM(フリーリフト有り)のサイドシフトも有ります。

<http://www.keiyou.net>

サイドシフト

■バッテリー車(カウンター式)サイドシフト

(VM300マスト装着時)

項目	機種	シャフトタイプ					フックタイプ				
		FB10-6	FB15-6	FB20-6	FB25-6	FB30-6	FB10-6	FB15-6	FB20-6	FB25-6	FB30-6
アタッチメント形式		SS187		SS258		SS317	SS1A8		SS2A8		SS3A8
最大荷重	kg	900	1400	1950	2450	2900	950	1450	1950	2450	2900
荷重中心	mm	500		500		500	500		500		500
最大揚高	mm	A 3000		3000		3000	3000		3000		3000
サイドシフト量(左右各)	mm	100		100		100	100		100		100
フリーリフト	mm	320	325	335		310	320	325	335		310
前側旋回半径	mm	R 1630	1760	1830	1950	2080	1620	1740	1820	1940	2050
全長	mm	M 2855	2990	3255	3445	3685	2815	2970	3240	3430	3665
フォーク長さ	mm	L 770	920	920	1070	1070	770	920	920	1070	1070
アタッチメント幅	mm	WA 1060	1140		1200	1060		1140		1200	
全高	マスト高さ	mm	B 1995	1995		2075	1995		1995		2075
	作業時最大高さ	mm	C 4030	4030		4260	4030		4030		4260
フォーク調整間隔	mm	O 200~920	245~1020		250~1090	330~894		355~1025		284~1066	
自重	kg	2970	3060	3630	4030	4930	2950	3045	3605	4005	4910

●VMの他にVFM、VFHMのサイドシフトも設定しています。

■バッテリー車(リーチ式)サイドシフト

(FRB車はVM300マスト、FRHB車はVM400マスト装着時)

項目	機種	FRBL9-6	FRBL10-6	FRBL13-6	FRB10-6C FRHB10-6C	FRB13-6C FRHB13-6C	FRB10-6 FRHB10-6	FRB13-6 FRHB13-6	FRB14-6 FRHB14-6	FRB15-6 FRHB15-6	FRB18-6 FRHB18-6	FRB20-6 FRHB20-6	FRB25-6 FRHB25-6	
		アタッチメント形式	SS1K7			SS1K7		SS1M7				SS2J4		
最大荷重	kg	900	1000	1200	1000	1200	1000	1200	1250	1450	1650	1900	2400	
荷重中心	mm	500			500		500				500			
最大揚高(FRB/FRHB)	mm	A 3000			3000/4000		3000/4000				3000/4000			
サイドシフト量(左右各)	mm	75			75		75				75			
フリーリフト	mm	410			410		410				415			
前側旋回半径	FRB	R	1345	1490	1330	1480	1340	1485	1580	1580	1760	1800	1970	
	FRHB				1480		1485			1760		1970		
全長	FRB	M	1945	2025	1910	1990	1910	1990	2090	2090	2130	2320	2345	
	FRHB				2025		2090			2125		2345		
フォーク長さ	mm	L 770	850	770	850	770	850				920			
アタッチメント幅	mm	WA 980	980		1080				1200					
全高	マスト高さ	mm	B 1995	1995/2495		1995/2495				2035/2535				
	作業時最大高さ	mm	C 3970	3970/4970		4070/5070				3930/4930				
フォーク調整間隔	mm	O 200~580	200~580		200~680				245~780					
自重	FRB	kg	1880	1930	2010	1960	2120	2030	2160	2230	2330	2420	2980	3100
	FRHB					2050	2200	2120	2240	2300	2320	2500	3090	3190

●VMの他にVFHMのサイドシフトも設定しています。

この仕様は性能向上のため予告なく変更することがあります。

TCM株式会社

本社 / 〒550-0003 大阪市西区京町堀1-15-10 ☎06(6441)9151
 営業本部 / 〒105-0003 東京都港区西新橋1-15-5 ☎03(3591)8171
<http://www.tcm.co.jp/>

販売店

<http://www.keiyou.net>