

TCM フォークリフト アタッチメント

回転フォーク

FG(D)10~FD70

FORK LIFT ATTACHMENT



フォーク360°回転で
バラ物の放出、
一般のフォーク作業と
多彩な利用範囲。



<http://www.keiyou.net>

※写真の荷マスト、フロントガラスはオプション。

TCM

フォークリフト アタッチメント

回転フォーク

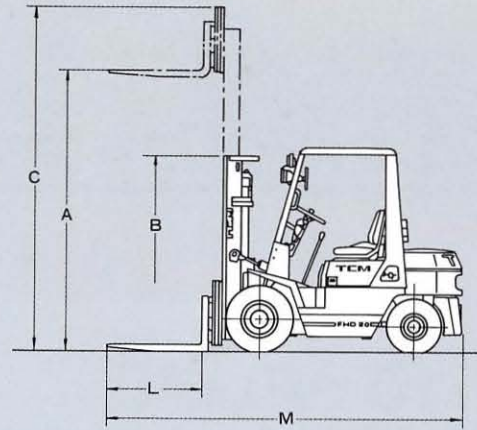
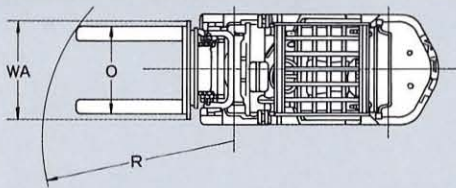

項目	機種	FG10N17 FD10Z17				FG14N17 FD14Z17		FG15N17 FD15Z17 FHG15N7 FHD15Z7		FG18N17 FD18Z17 FHG18N7 FHD18Z7		FG20N3(N14) FD20Z3(Z14) FHG20N FHD20Z		FG23N3 FD23Z3		FG25N3(N14) FD25Z3(Z14) FHG25N FHD25Z		FG28N8 FD28Z8		FG30N8 FD30Z8 FHG30N FHD30Z				
		引込み						引込み						引掛け										
最大荷重	kg	800		1100		1250		1500		1750		2000		2250		2200		2500						
荷重中心	mm	500						500						500										
揚高	mm	A		3000		3000		3000		3000		3000		3000		3000		3000						
フリーリフト量(フォーク上面)	mm	150		155		160		160		325		325		325		310		310						
全高	マスト高さ	B		1995		1995		1995		1995		1995		1995		2070		2070						
	最大揚高時	C		3745		3745		3745		3745		3745		3745		3955		3955						
全長	mm	M	3020	3210	3240	3290	3290	3290	3290	3500	3530	3725	3725	3725	3925	3925	3925	3955	3955					
前側旋回半径	mm	R	1690		1820					1940		2060					2220							
アタッチメント幅	mm	WA	990						1020						1095									
フォーク寸法(長さL×幅×厚さ)	mm	O	770×100×31		920×100×35		920×100×38		920×100×38		920×122×40		1070×122×40		1070×150×50		1070×150×50							
フォーク調整間隔	mm	O	200~950						245~1020						300~1090									
フォーク回転速度(左右連続)	rpm		8.0						7.5						7.0									
自重	kg	FG()内は小特車		2280	2640	2760	2990	3570(3500)	3750	3920(3860)	4620	4790	FG()内は小特車		2350	2710	2830	3060	3660(3600)	3840	4010(3960)	4710	4880	
		FHG				2820	3050	3560			3910			FHD				2890	3120	3740		4090		4780
		FHD												FHD										4960
		FHD												FHD										4960

項目	機種	FD35Z7				FD38Z7		FD40Z7		FD45Z7		FD50Z7		FD60Z7		FD70Z7				
		引込み						引掛け												
最大荷重	kg	3100		3300		3500		4000		3500		4300		5100						
荷重中心	mm	600						600												
揚高	mm	A		3000		3000		3000		3000		3000		3000						
フリーリフト(フォーク上面)	mm	150		150		150		150		205		205		205						
全高	マスト高さ	B		2210		2235		2235		2500		2500		2625						
	最大揚高時	C		3905		3905		3905		4165		4165		4165						
全長	mm	M	4275	4335	4380	4380	4380	4380	4380	4955	5030	5030	5030	5095	5095					
前側旋回半径	mm	R	2340		2350		2350		2350		2880		2880							
アタッチメント幅	mm	WA	1320						1530											
フォーク寸法(長さL×幅×厚さ)	mm	O	1070×150×50						1220×150×60											
フォーク調整間隔	mm	O	300~1290						300~1500											
フォーク回転速度(左右連続)	rpm		7.0						8.0											
自重	kg	(C)	6410	(T)	6430	(C)	6800	(T)	6820	(C)	6800	(T)	6820	(C)	7170	(T)	7220	8740	9400	10090

●この仕様は性能向上のため予告なく変更することがあります。

●FG(D)10~F(H)G/D25, FD35~FD45は引込みタイプです。(オプションで引掛けタイプも有ります。)FG(D)28~F(H)G/D30, FD50~FD70は引掛けタイプです。1t系の自重は、クラッチ車の数値です。

●バラ物積み込み、ホッパ投入と利用範囲が広い

たとえば回転フォークに特殊バケットを取付けて、生コンを形枠に能率よくサイドダンプして投入したり、狭い通路と平行して設置されたホッパーのある現場での、インゴットや鉱石の投入作業もスムーズです。またフォークの回転速度は早いため、粘着性のある物でも放出残りがありません。

●許容荷重をグンとアップ

FG(D)10~FG(D)25, FD35~FD45の引込みタイプ回転フォークは、アタッチメントの一部がマスト内に収納しているため、ロードセンターが短くなり、許容荷重アップを図った高荷重形の回転フォークです。

●信頼性の高い堅ろう設計

耐久性のあるギヤ類、高性能高圧用オイルモータ、重荷重に耐える旋回ベアリングなど、信頼性の高い堅ろう設計です。

TCM 東洋運搬機株式会社

本社 大阪市西区京町堀1-15-10
〒550 ☎06(441)9141
産業車両営業部 東京都港区西新橋1-15-5
〒105 ☎03(3591)8174

販売店

<http://www.keiyou.net>