

FORK LIFT ATTACHMENT



フォークシフト

- 頑丈な上下シャフト
- 抜群の前方視野を確保
- 円滑なシフト性能

TCM
FORK LIFT TRUCKS

FG(D)10～FG(D)30
FHG(D)35～FHG(D)36
FG35・40
FD35～FD100
FB10～FB30



<http://www.keiyou.net>

フォークリフト アタッチメント

フォークシフト

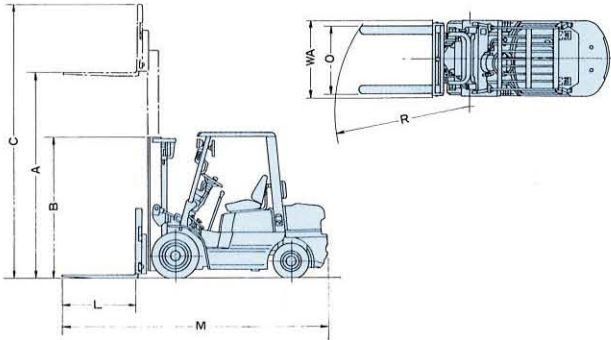

- 頑丈な上下シャフト
フォークの振れ、広がりが少なく、巻線ドラムや、つば付容器にも威力を発揮します。
- 抜群の前方視野を確保
シャフト、シリンドラの効果的配置で前方視野を大きく向上。特にトラック荷台高さでのフォーク先端の視認性は抜群です。
- 円滑なシフト性能
含油性樹脂プッシュの採用と、グリース給脂により、シフトが円滑。荷重積載時のサイドシフト（水平移動）も可能です。（バルブレバー左右逆操作必要）

(VM300マスト装着時)

機種	油圧式(エンジン車)												
	FG10N18 FD10Z18	FG15N18 FD15Z18 FHG15N8 FHD15Z8	FG18N18 FD18Z18 FHG18N8 FHD18Z8	FG20N5(N16) FD20Z5(Z16) FHG20N5 FHD20Z5	FG25N5(N16) FD25Z5(Z16) FHG25N5 FHD25Z5	FG30N5 FD30Z5 FHG30N5 FHD30Z5	FHG35 FHD35	FHG36 FHD36	FG35 FD35	FG40 FD40	FD45	FD50	
アタッチメント形式	FS183			FS206		FS316	FS325		FS364		FS374	FS456	
最大荷重 kg	900	1400	1600	1900	2400	2900	3350	3500	3500	4000	4500	4900	
荷重中心 mm	500			500		500	500	600	600				
最大揚高 mm	A	3000		3000		3000	3000		3000				
フリーリフト mm	150	155	160	160		135	150		150		155	160	
前側旋回半径 mm	R	1640	1760		1920	2040	2110	2180	2300		2330	2450	
全長 mm	M	2980	3195	3235	3495	3720	3820	4025	4065	4260	4320	4370	4725
フォーク長さ mm	L	770	920		920	1070	1070		1070				
アタッチメント幅 mm	WA	1060		1140		1200	1300		1390		1450		
全高 mm	マスト高さ	1995		1995		2075	2080		2210		2235	2360	
	作業時最大高さ	4030		4020		4260	4270		4270		4420		
フォーク調整間隔 mm	O	260~870		310~975		310~1035	380~1130		380~1220				
自重 kg	FG(()内は小特車)	2230	2620	2810	3420(3420)	3770(3770)	4410	—	—	6290	6700	—	—
	FD(()内は小特車)	2240	2630	2850	3540(3430)	3790(3800)	4510	—	—	(C)6410(T)6420	(C)6820(T)6830	(C)7180(T)7210	7435
	FHG	—	2630	2840	3440	3790	4410	5330	5630	—	—	—	—
	FHD	—	2730	2950	3560	3910	4530	5420	5720	—	—	—	—

(注) ①FG(D)10~18には、VM(フリーリフト有)もあります。②2t~4.5t車にはVMの他に、VFM、VFHMのフォークシフトも設定しています。③2t~10t車にはネジ式フォークシフト(手動式)も設定しています。
④フォークシフト用アタッチメントには、長フォーク(1~10t車)があります。

(VM300マスト装着時)

機種	油圧式(エンジン車)				油圧式(バッテリー車)					
	FD60	FD70	FD80	FD100	FB10-6	FB15-6	FB20-6	FB25-6 ◇ BAH ◇ VAN	FB30-6 ◇ VAN	
アタッチメント形式	FS425		FS435	FS441	FS184		FS207		FS317	
最大荷重 kg	5800	6700	7700	10000	900	1400	1900	2400	2900	
荷重中心 mm	600				500		500		500	
最大揚高 mm	A	3000			3000		3000		3000	
フリーリフト mm	205	210	200	205	320	325	335		310	
前側旋回半径 mm	R	2810		2980	3090	1600	1720	1810	1930 ¹⁾	2110
全長 mm	M	4850	4920	5265	5470	2810	2965	3250	3440 ²⁾	3665
フォーク長さ mm	L	1220			770	920	920	1070		1070
アタッチメント幅 mm	WA	1910		2015	2280	1060		1140	1200	
全高 mm	マスト高さ	2500		2700	2850	1995		1995 ³⁾		2075
	作業時最大高さ	4425		4330	4030	4030		4020		4260
フォーク調整間隔 mm	O	360~1690		410~1790	700~2135	260~870		310~975		310~1035
自重 kg	FD	8820	9450	11080	12410	—	—	—	—	—
	FB	—	—	—	—	3050	3150	3785	4095 ⁴⁾	4990

1)、2)、3)のBAH、VANの数値は、1)1980mm、2)3545mm、3)2145mm、4)のBAHは4675kg、VANは4605kg。

●この仕様は、性能向上のため予告なく変更することがあります。

TCM株式会社

本社 / 〒550-0003 大阪市西区京町堀1-15-10 ☎06(6441)9151
営業本部 / 〒105-0003 東京都港区西新橋1-15-5 ☎03(3591)8171
<http://www.tcm.co.jp/>

販売店

<http://www.keiyou.net>

カタログ名 AG02-フォークシフト
J-120902(TA-008)