

Logisnext フォークリフトトラック仕様書

仕様書No.

7 0 2 0 0 0

2020. 09. 03

※ 基本機種 : E1F4A40

※ アタッチメント: 特フォークシフト

承認	照査	担当
----	----	----

1. 性能

最大荷重	3100 kg
荷重中心	600 mm
最大揚高	3000 mm
アーム間隔(内側)	380~1620 mm
フリーリフト	1005 mm
マスト傾斜角(前傾-後傾)	6° -6°
走行速度 前進2速(無負荷)	19.0 km/h
走行速度 後進1速(無負荷)	19.0 km/h
上昇速度(負荷)	370 mm/s

2. 寸法・重量

全長	5435 mm
全幅(A.T)	1700 mm
全高(車体)	2250 mm
作業時最大高さ	4250 mm
軸距	2000 mm
輪距(前輪)	1310 mm
(後輪)	1180 mm
最小旋回半径	3280 mm
フォーク寸法(長×幅×厚)	2120×150×50 mm
最低地上高	155 mm

3. 機関

名称・型式	DO4EG-T ディーゼルエンジン
形式	4サイクル水冷
総排気量	3331 cc
定格出力(JIS)	54KW/2250 rpm
最大トルク	260N・m/1800 rpm

4. 車輪

前車軸	スタンダードダブルタイヤ 7.50-16-12PR
後車軸	7.00-12-12PR

5. 伝動形式

形式	トルコン式
----	-------

6. 油圧装置

切替弁連数	4連
メインセット圧	19.6 MPa
ポートリリーフバルブセット圧	A3, B3, A4, B4 17.7MPa

7. 荷役装置

マスト形式	フルフリー2段ビューマスト
-------	---------------

8. その他(特殊仕様含む)

- ①特LED黄色回転灯
マグネット固定式
バック連動
- ②特簡易デジタル荷重計
- ③特ブルーライト
マグネット固定式
バック連動
- ④スペアタイヤ
- ⑤LED後方作業灯(LMXA)
- ⑥スピードメータ(MTRX)
- ⑦消火器(FIEA)
- ⑧指定色塗装(COLX)
- ⑨車検仕様(SYAA)

*【注】本仕様は、改良のため多少変更することがあります。

特仕No. 197696

フォークリフトトラック

車両名称 : E1F4A40

特装仕様 : 特FS

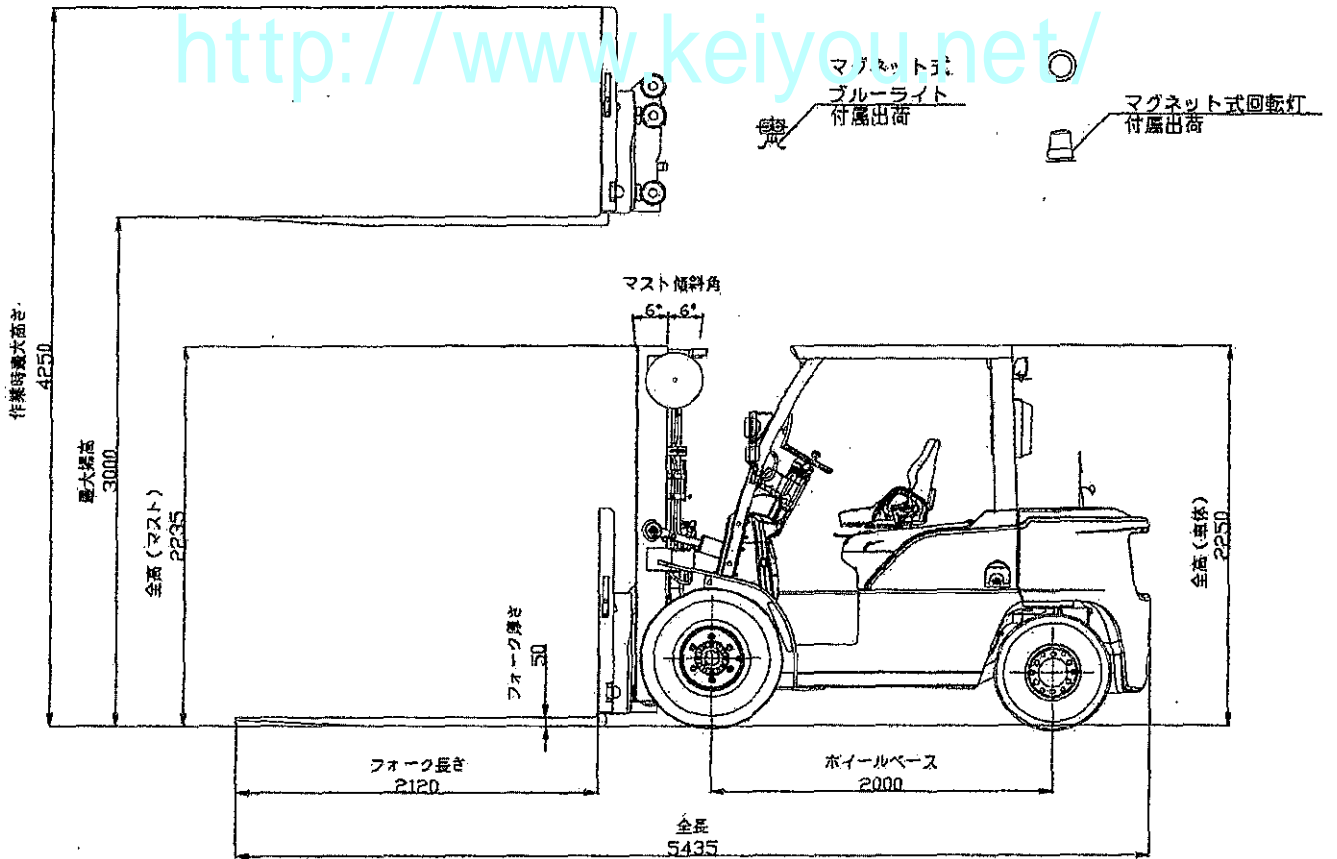
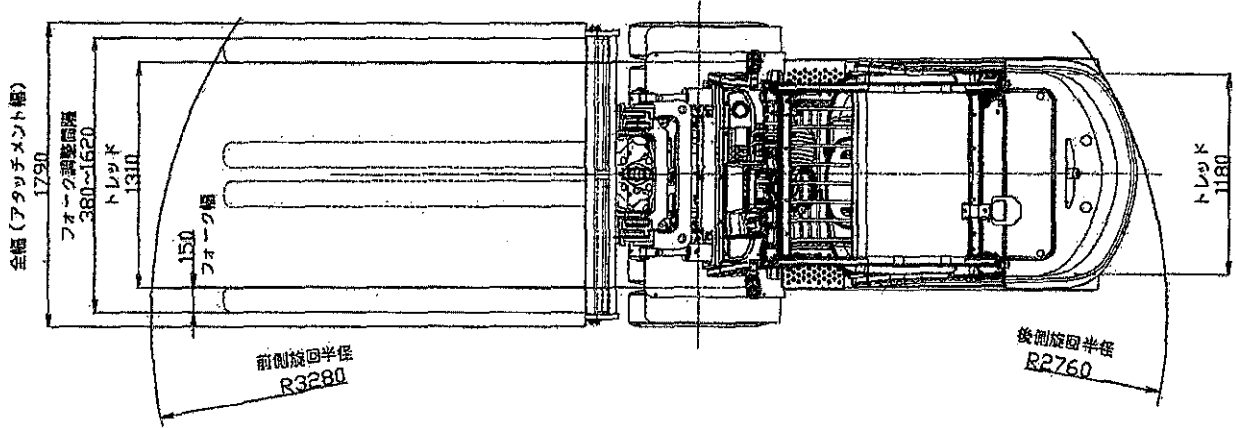

詳細設計前のため、構造を変更することがあります。