

ニチユ**FB60C-465WBSFZ****トランサー****BATTERY FORKLIFT TRUCK**

多量化する重量物の荷役合理化に威力を発揮…大型化するユニットロードの荷役と流通部門の省力化を実現します。

ニチユ・トランサーFB60Cは、最新の優れたメカニズムの強力パワーで、ずば抜けた作業効率を発揮します。あらゆる分野の重量物の荷役運搬作業をきびしくチェック、研究して完成した大型バッテリーフォークリフトの決定版です。

とくに独特の電子制御方式を装備し、それにパワーステアリング装置、強力な制動力が働く真空倍力装置を採用した操縦機能は抜群。大型車とはおもえない軽快な作業性を発揮します。そのうえ安全性や安定性に優れ、ローシルエットの力強い、すばらしいスタイルとともに荷役性能はエンジン式を陵駕するバッテリーフォークリフト。それがニチユトランサーFB60Cです。

また本機は4本フォーク・サイドシフトアタッチメントを装着していますので4パレットのユニットロードの荷役を一挙に行うことができます。

<http://www.keiyou.net/>

日本輸送機株式会社

特長

- ①合理的なマスト機構：重荷重に余裕のある頑丈なローラマストを装備。効率のよい電力消費の少ない機構です。
- ②優れた性能で機動力抜群：走行速度、加速力など走行性能の向上と荷役速度、軽負荷時の下降速度もスピードアップ。そのうえクッションタイヤの採用によりニューマチックタイヤ式と比べ小回りがきくすぐれた旋回性能とともにこのクラス最大の作業性を発揮します。そのうえパワーステアリング装置の働きで、大型車にかかわらず軽快なハンドル操作が可能です。
- ③ずば抜けた安全性と優れた運転機能：ゆったりした運転席、前方視野も広く、居住性にとんだシート、合理的なメータパネルやレバー類など運転の容易な構造です。また、ドライバーを保護する頑丈なヘッドガード。制動装置はブラキング制動式の電気ブレーキとフットブレーキには真空倍力装置を採用していますので、軽い足踏力で強力、確実な制動力が働く機構の安全設計です。
- ④高性能の電気装置と油圧機構：パワーアップした高性能モ

ーターの採用と独自のSCR制御装置により微速運転から最高速度までスムーズにコントロール可能。またオプションで苛酷な作業にも充分な670AH/5Hrの大容量バッテリーを準備しています。そのうえ、リフト速度のスピード化とティルト、アタッチメント操作の安全スピードを制御するためタンデムポンプを採用、各回路を分けていますので電力ロスが少なく、さらにマイクロフィルターにより油圧回路の耐久性を一層増大しています。

⑤優れた安定性で作業量を倍増：ローシムエットの頑丈な車体。ホイールベースやトレッドも大きくピッチングやローリングのない構造ですから安定性は抜群。そのうえ本機は4本フォークにサイドシフトアタッチメントを装備していますので、1サイクルの作業量が倍増。すばらしい機能を発揮します。

⑥保守点検整備が容易な機構：電気制御装置をはじめ各装置はすべてコンパクトにユニット化され、バッテリーの積み替えがラクにできるヘッドガードを装備していますので、保守点検や整備に手間はかかりません。

荷重曲線

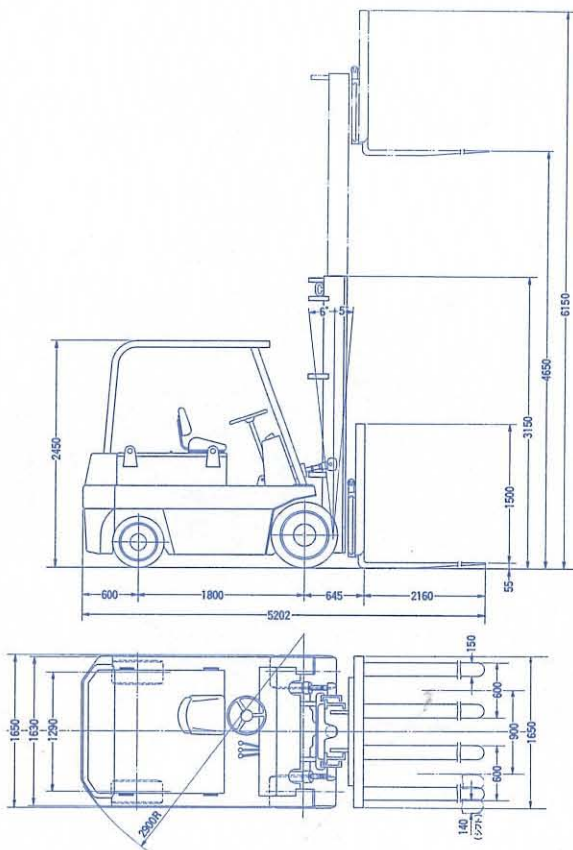
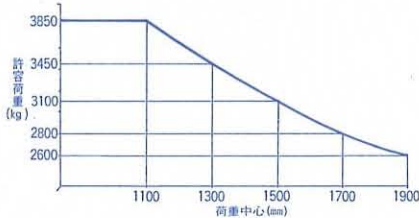

主要仕様

性能	最大荷重	3850 kg
荷重中心	1100 mm	
揚高	4650 mm	
シフト量 左右	各140 mm	
上昇速度 全負荷	220 mm/s	
無負荷	280 mm/s	
マスト傾斜角度	前方5° 後方6°	
走行速度 全負荷	13 km/h	
無負荷	15 km/h	
旋回半径	2900 mm	
登坂能力 無負荷 1/7 全負荷 1/10		
主要寸法 全長 (除フォーク)	3045 mm	
全長 (含フォーク)	5205 mm	
全巾 タイヤ/フレーム	1650/1630 mm	
全高	3150 mm	
フォーク長さ	1160 mm	
フォーク間隔	300~1500 mm	
ホイールベース	1800 mm	
トレッド (前輪)	1295 mm	
(後輪)	1290 mm	
自重	11000 kg	
タイヤ 種類	ソリッド	
前輪	28×14×22 P.R	
後輪	22×10×16 P.R	
制御装置	サイリスター式 (DCチョッパー方式)	
電動機 走行用	18kw	油圧用 20kw
蓄電池	96V 670AH/5hr	
充電装置	自動充電式搭載形 3相 200V 50/60HZ	

この仕様は改良のため変更することがあります、あらかじめご了承ください。

KEIYOU 日本輸送機株式会社

- 本社・工場 〒617 京都府長岡京市東神足2丁目1番1号 ☎075-921-7171 (大代)
- 東京支店 〒104 東京都中央区八重洲2の1住友生命八重洲ビル ☎03-272-0661 (代)
- 大阪支店 〒550 大阪府西成区戸部10-15 026 大阪商工ビル ☎06-471-1305 (代)
- 名古屋支店 〒450 名古屋市中村区大塚4丁目23号豊田ビル ☎052-567-2547 (代)
- 札幌 ☎011-892-6235 ● 新潟 ☎0252-73-2263 ● 福岡 ☎092-501-7171

販売代理店

<http://www.keiyou.net/>