

TCM

WHEEL LOADER

L32

- 1 強力**
 - ・クラス最大のバケット容量：3.2m³
 - ・クラス最大のエンジン出力：190ps/2200rpm
- 2 快適**
 - ・トップクラスの低騒音(耳元騒音75dB以下)
 - ・クラス最大の超ワイドキャビン(容積3m³:同クラス25%容積アップ)
- 3 優秀**
 - ・メンテナンスフリーの全油圧式ブレーキ
 - ・ロップスキャブの標準装備



<http://www.keiyou.net/>

※写真の車両はオプション装備車です。(ワンタッチカブラ、ハイリフトアーム、など)

WHEEL LOADER L32



※写真の車両はオプション装備車です。(ワンタッチカブラ、ハイリフトアーム、など)

性能

- 3.2m³とこのクラス最大のバケット容量
- 190ps/2200rpmの強力エンジン搭載
- 16,300kgとクラス最大のけん引力
- 16,300kgとクラス最大のバケット掘起力
- 2,860mmと余裕のダンピングクリアランス
- 3,240mmと低い全高で屋内作業性の向上

安全性 規制対応

- ロプスキャブ(シートベルト付)の標準装備
- 360°設置されたファンガード
- 傾斜付大型ステップ、大型ハンドレールの採用
- エンジンニュートラルスタータ、バックプザーの採用
- 建設省排出ガス規制適合エンジンの採用

居住性 操作性

- 静かなキャブ内(耳元騒音75dB以下)
- フィーリングの良いトランスミッションモジュール
- 自動車感覚の樹脂製ダッシュボード
- 新フロン対応の大容量エアコン
- 視界の良いピラーレスフロントガラス、目の疲れのない平面ガラス
- 視界を妨げない下置ワイパーモータ(前・後)

サービス性

- メンテナンスフリーの全油圧式湿式ブレーキシステム、トランスミッション内蔵型湿式パーキングブレーキ
- ダンパ付大型サイドパネル(横開き)
- 軽量化で交換の容易になったサイドダブルエッジ
- 燃料の水分を除去するウォータセジメンタの採用

■主要仕様

性能			
バケット容量(山積)	m ³		3.2
常用荷重	kg		5120
走行速度	1速	km/h	7.5/8.0
	(前進/後進) 2速	km/h	12.5/13.5
	3速	km/h	22.0/24.0
	4速	km/h	34.0/36.0
ブーム上昇/ブーム下降/バケット前傾時間	s		6.0/3.3/1.4
最大けん引力	kg		16300
ブレークアウトフォース(バケットシリンダ)	kg		16300
アーティキュレート角度			40°
最小旋回半径 最外部	mm		6380
最外輪中心	mm		5480

寸法			
全長(バケット地上)	mm		8000
全幅(バケット)	mm		2800
全高	mm		3240
軸距	mm		3200
輪距	mm		2110
ダンピングクリアランス(45°前傾)	mm		2860
ダンピングリーチ(45°前傾)	mm		1160
ヒンジピン高さ	mm		4000
バケット後傾角(バケット運搬)			50°
バケット前傾角(バケット最高)			50°
最低地上高	mm		405
自重	kg		15600

構造	
機関名称	日産ディーゼルNE6Tディーゼルエンジン
機関形式	4サイクル水冷直列6気筒直接噴射、ターボ付
総排気量	ℓ 7.412
定格出力	ps/rpm 190/2200
制動装置	湿式ディスク 前後輪別制動 全油圧式
タイヤ	20.5-25-16PR L-3

※オプションとして23.5-25-16PR L-3のタイヤも用意しております。

●この仕様は性能向上のため予告なく変更することがあります。

■外形寸法図

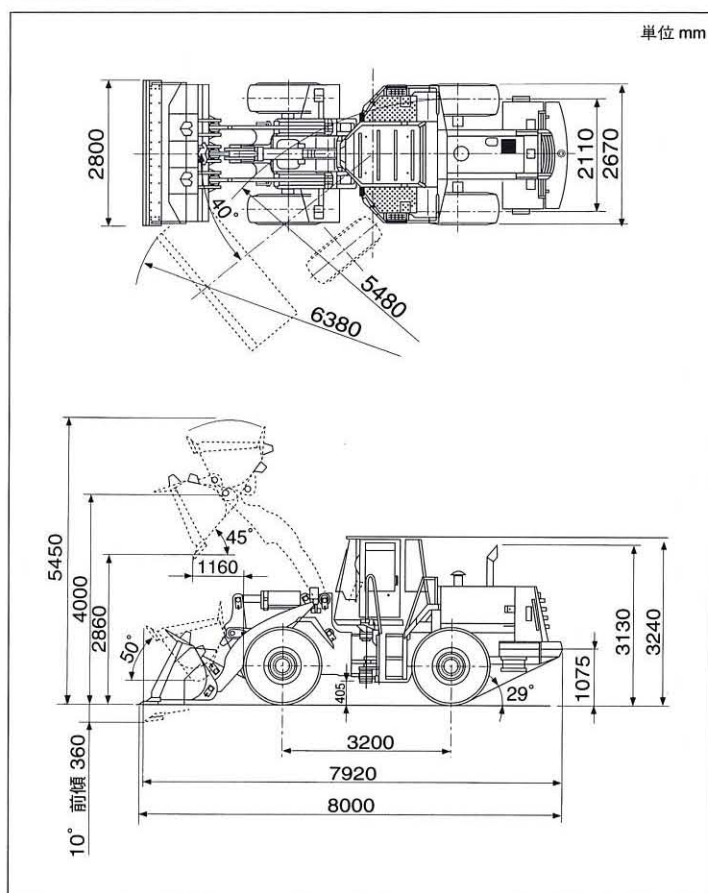

TCM 東洋運搬機 株式会社

本社/〒550 大阪市西区京町堀 1-15-10 ☎ 06(441)9151

営業本部/〒105 東京都港区西新橋 1-15-5 ☎ 03(3591)8171

販売店

<http://www.keiyou.net/>